

Qlima

EOR 1515 LCD



guarantee

2

YEARS

- Ⓓ Dieses Produkt ist nur für gut isolierte Räume oder für den gelegentlichen Gebrauch geeignet.
- Ⓔ Dette produkt er kun egnet til godt isolerede rum eller lejlighedsvis brug.
- Ⓔ Este producto está indicado únicamente en lugares abrigados o para una utilización puntual.
- Ⓜ Tämä tuote soveltuu ainoastaan hyvin eristettyihin tiloihin tai satunnaiseen käyttöön.
- Ⓕ Ce produit ne peut être utilisé que dans des locaux bien isolés ou de manière occasionnelle.
- Ⓖ This product is only suitable for well insulated spaces or occasional use.
- Ⓛ Il presente prodotto è adatto solo a ambienti correttamente isolati o ad un uso occasionale.
- Ⓝ Dette produktet er bare egnet for velisolerte rom eller sporadisk bruk.
- Ⓝ Dit product is uitsluitend geschikt voor goed geïsoleerde plaatsen of voor incidenteel gebruik.
- Ⓟ Este produto é adequado apenas para espaços bem isolados espaços ou utilização ocasional.
- Ⓟ Ten produkt jest odpowiedni tylko do sporadycznego użytku lub do stosowania w dobrze izolowanych pomieszczeniach.
- Ⓢ Denna produkt är endast lämpad för välisolerade utrymmen eller sporadisk användning.
- Ⓢ Tento výrobok je určený iba do dobre izolovaných priestorov alebo na príležitostné použitie

E	MANUAL DE FUNCIONAMIENTO	2
F	MANUEL D'UTILISATION	18
GB	OPERATING MANUAL	34
I	ISTRUZIONI D'USO	50
NL	GEbruIKSAANWIJZING	68
P	MANUAL DE INSTRUÇÕES	84
SLO	PRIROČNIK ZAUPORABO	100

Estimado Señor / Señora,

Queremos felicitarle por la compra del calefactor doméstico portátil. Usted ha adquirido un producto de calidad que le será útil durante muchos años. Esto, por supuesto, siempre que lo use correctamente. Por favor, lea primero las instrucciones de uso, para garantizar la máxima vida útil de su calefactor.

Su calefactor viene con una garantía de fabricante de 24 meses en defectos de materiales y mano de obra.

Deseamos que pase momentos cálidos y confortables con su calefactor.

Atentamente,

PVG Holding b.v.
Departamento de atención al cliente

COMPONENTES PRINCIPALES

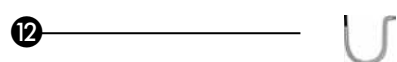
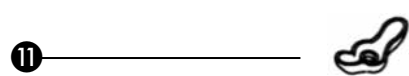
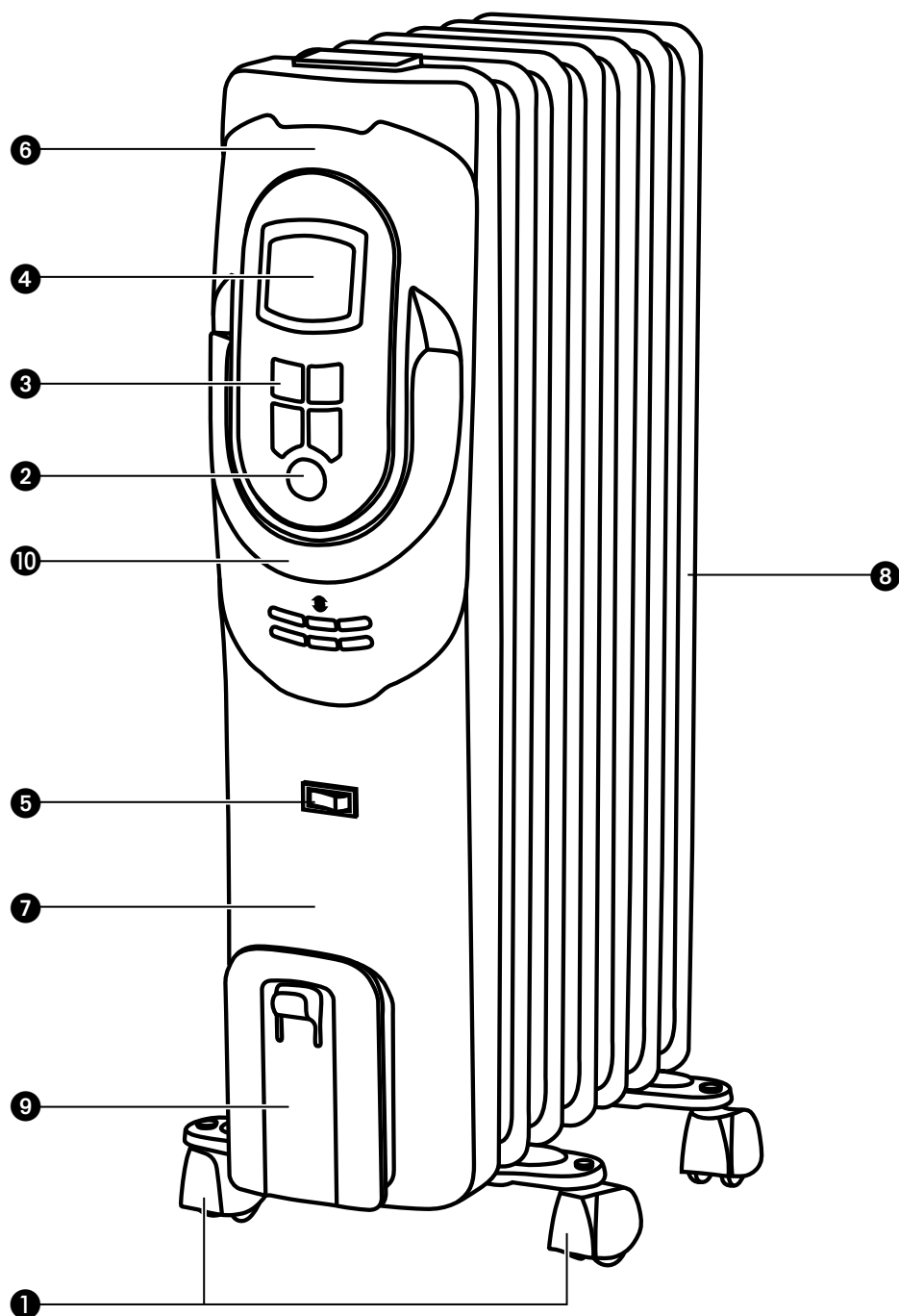

① Ruedas giratorias (2)

② Botón de encendido

③ Botones

④ Pantalla LCD

⑤ Interruptor de alimentación

⑥ Panel de control

⑦ Cubierta frontal

⑧ Aletas del radiador

⑨ Guardacable

⑩ Mango

⑪ Tuercas de mariposa (2)

⑫ Escuadras con forma de arco (2)

INSTRUCCIONES DE SEGURIDAD

Lea este manual de usuario cuidadosamente antes de usar el aparato y consérvelo para futuras consultas. Instale este aparato solo cuando cumpla con la legislación, ordenanzas y estándares regionales y nacionales. Este producto está diseñado para su uso como calefactor portátil en viviendas residenciales y solo es apto para usarlo en condiciones domésticas normales, dentro de la sala de estar, la cocina y el garaje. Esta unidad solo es adecuada para tomas de tierra con voltaje de conexión 220-240 V./ ~50 Hz.



GENERAL

Tras haber quitado el embalaje, compruebe que el electrodoméstico no evidencie daños. En caso de duda, no utilice el electrodoméstico y contacte con el departamento de servicio al cliente del distribuidor de su localidad. Mantenga el material de embalaje (bolsas plásticas, etc.) fuera del alcance de los niños ya que pueden ser la causa de situaciones que entrañan peligro para los mismos.

PELIGRO

- No sumerja el aparato en agua y no permita que la humedad penetre en el interior.
- No abra el dispositivo para evitar descarga eléctrica.

ADVERTENCIA

- La instalación debe completarse de acuerdo con los estándares y ordenanzas de la normativa local.
- Compruebe que el voltaje indicado en la placa de características técnicas corresponda con el voltaje de la red eléctrica de la localidad antes de conectar el electrodoméstico.
- El electrodoméstico es apropiado para voltajes de redes eléctricas que oscilan desde los 220 - 240 V.
- Si el cable de corriente se daña, deberá sustituirlo un centro de servicio autorizado por Qlima o personas calificadas similares para evitar riesgos.
- Devuelva siempre el aparato al centro de servicio autorizado de Qlima para examinarlo o repararlo.
- La reparación por parte de personal no cualificado puede causar un peligro extremo para el usuario.
- No intente reparar el aparato usted mismo, de lo contrario se anulará la garantía.
- Mantenga el cable alejado de superficies calientes.
- Este electrodoméstico no está previsto para su uso por parte de personas (incluyendo niños) con discapacidades físicas, sensoriales o mentales, o sin experiencia o falta de conocimientos, al menos que tengan supervisión o se les faciliten las instrucciones concernientes al uso del electrodoméstico por parte de una persona responsable de su seguridad.
- Los niños deberán estar supervisados a

fin de asegurar que no jueguen con el electrodoméstico.

- El enchufe debe ser accesible en todo momento.
- No introduzca objetos en las aperturas del aparato.
- No utilice este calefactor en las cercanías inmediatas a bañeras, duchas o piscinas.
- El aparato no puede ubicarse justo bajo un enchufe.
- No tape o cubra el aparato para evitar su sobrecalentamiento.

PRECAUCIÓN

- Apague el aparato y desconéctelo de la red inmediatamente si percibe un olor extraño o un ruido anormal. Lleve la unidad a un centro autorizado Qlima.
- Apague el aparato y desenchúfelo según las instrucciones de usuario antes de moverlo o limpiarlo.
- Asegúrese de que el dispositivo y el cable estén siempre fuera del alcance de niños (mínimo 1 metro).
- No use el aparato sin grado de protección IPX4 (consulte placa de características) en lugares húmedos o cerca de agua. Solo los dispositivos de grado IPX4 son aptos para estas circunstancias.
- No utilice la unidad en lugares donde el nivel de humedad supere el 95%.
- No exponga el aparato a frío o calor extremos, así como tampoco a la luz solar directa.
- No utilice el dispositivo en el exterior.
- No incline o mueva la unidad en funcionamiento.
- No utilice alargadoras o adaptadores

- con varios enchufes.
- Desconecte siempre el cable de la toma cuando el aparato no esté en funcionamiento.
 - Este calefactor se ha llenado con una cantidad concreta de aceite especial. La apertura y reparación del calefactor deberá realizarse en un centro autorizado de Qlima. En caso de fuga de aceite, contacte con el fabricante o con un centro de servicio autorizado.
 - Para eliminar la unidad, por favor, respete las normas existentes sobre reciclaje de aceite.
 - Este dispositivo lo pueden utilizar niños a partir de 8 años de edad y personas con capacidades reducidas, ya sean físicas, sensoriales o mentales, o sin experiencia ni especiales conocimientos, siempre que tengan supervisión o reciban instrucciones sobre el uso seguro del dispositivo y comprendan los riesgos que conlleva.
 - No permita que los niños jueguen con el dispositivo.
 - Los niños no deben realizar la limpieza y mantenimiento a nivel de usuario, sin la debida supervisión.

INSTALACIÓN DEL CALEFACTOR

1. Retire con cuidado su calefactor de la caja y compruebe el contenido. Además del calefactor, también necesitará:
 - ruedas giratorias

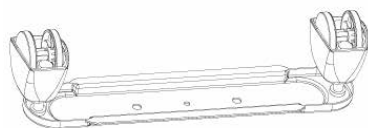

- tuercas de mariposa



- escuadras con forma de arco



- Estas instrucciones de uso

Conserve la caja y los materiales de embalaje para almacenamiento y/o transporte.

2. Saque las ruedas giratorias y las escuadras con forma de arco del embalaje del producto.

3. Ponga boca abajo el radiador sobre una superficie estable sin grietas para evitar daños en la pintura o en el suelo.

4. Ajuste las dos ruedas giratorias en el radiador colocando las escuadras con forma de arco entre las aletas de los extremos de cada lado del radiador.

5. Apriete las dos ruedas giratorias en el radiador atornillando dos tuercas de mariposa en cada pie.

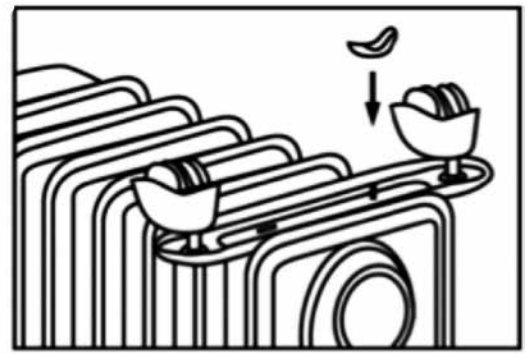
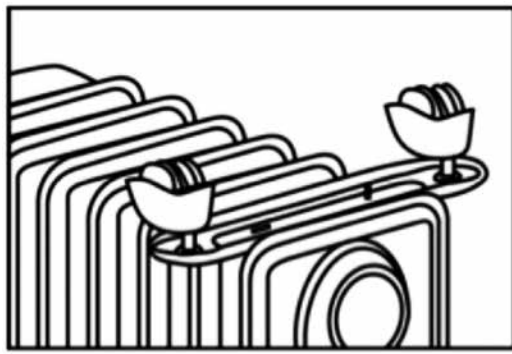



6. Gire el radiador en posición vertical después de ajustar el montaje de las ruedas giratorias.

FUNCIONAMIENTO

PRECAUCIÓN:
 Use el radiador solo en posición vertical con las ruedas giratorias provistas en la parte inferior de la unidad, cualquier otra posición puede entrañar peligro.

1. Enchufe el cable en la toma de corriente.
2. Use el interruptor **5** y presione el  -botón **2** para encender el calefactor.

El calefactor empieza a funcionar a máxima potencia. La pantalla muestra . El calefactor continuará funcionando a máxima potencia hasta que se apague manualmente o hasta si la habitación supera los 30°C.





3. Presione el  -botón **2** para ajustar el modo potencia baja. La pantalla muestra . El calefactor continuará funcionando en el modo potencia baja hasta que se apague manualmente o si la temperatura de la habitación supera

los 30°C.

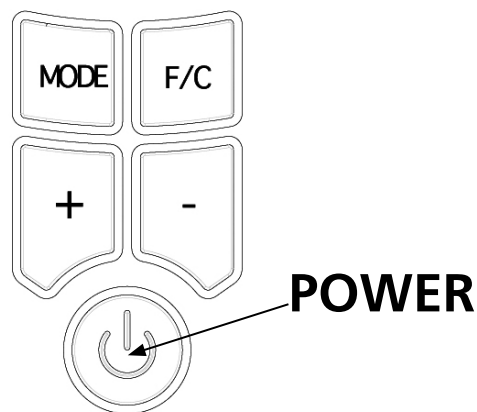
4. Presione el -botón **2** una vez más para apagar el calefactor.

AJUSTE DE TEMPERATURA



1. Presione el **botón** Modo hasta que el icono temperatura  parpadee. Se muestra el ajuste de temperatura que puede cambiarse cuando el icono  esté parpadeando.
2. Use el botón + y - para ajustar la temperatura deseada, de 13 a 30°C.
3. El icono temperatura  dejará de parpadear y la temperatura actual de la habitación aparecerá después de ajustar la deseada.
4. Una vez que la temperatura de la habitación supere la fijada más de 10 segundos, el calefactor dejará de calentar y el icono de temperatura  parpadeará.

5. Una vez que la temperatura de la habitación descienda 1°C por debajo de la fijada, el calefactor empezará a calentar de nuevo y el icono de temperatura dejará de parpadear.

SOBRECALENTAMIENTO

Este aparato tiene dos niveles de protección:

1. Desconexión térmica automática

Apague el calefactor en caso de sobrecalentamiento o avería y reinicie una vez que la temperatura descienda al nivel normal

2. Fusible térmico

En caso de que la desconexión térmica automática falle, el calefactor tiene un dispositivo de seguridad. Se trata de un interruptor no reajutable que requerirá llevar la unidad a un centro de servicio autorizado para su reemplazo.

Si se produce sobrecalentamiento o avería de forma regular, devuelva el calefactor a un centro de servicio autorizado para su evaluación.

AJUSTE DEL TEMPORIZADOR

APAGADO AUTOMÁTICO



Asegúrese de ajustar la temperatura deseada antes de establecer el temporizador, de forma que el calefactor se apague al alcanzar dicha temperatura.

Al ajustar el temporizador de APAGADO automático puede decidir el momento de apagado del calefactor.

1. Mantenga presionado el botón de Modo hasta que el icono del temporizador parpadee. El icono de APAGADO automático también aparecerá.
2. Use los botones + y - para ajustar el tiempo de funcionamiento del calefactor entre 1 y 24 horas (10 horas por defecto).
3. El calefactor se apagará automáticamente cuando finalice el temporizador establecido.



¡NOTA!

Cuando se hayan activado la temperatura deseada y la función de APAGADO del temporizador, el calefactor se encenderá o apagará según el ajuste de temperatura y dejará de funcionar una vez alcance el temporizador programado.

ENCENDIDO AUTOMÁTICO



Asegúrese de ajustar la temperatura deseada antes de establecer el temporizador, de forma que el calefactor se apague al alcanzar dicha temperatura. Si se establece la temperatura deseada, esta función anulará la función temporizador.

Al ajustar el temporizador de ENCENDIDO automático puede decidir el momento de encendido del calefactor.

1. Mantenga pulsado el **botón** Modo hasta que aparezcan el icono de temporizador y el de ENCENDIDO automático.
2. Use los botones + y - para ajustar el tiempo de inicio del calefactor entre 1 y 24 horas (1 hora por defecto).
3. El calefactor se encenderá automáticamente cuando finalice el ajuste de tiempo.



¡NOTA!

Cuando se hayan activado la función temperatura deseada y el temporizador, el calefactor se encenderá y apagará según el ajuste de temperatura una vez que el aparato empiece a funcionar.



En la función encendido automático el calefactor se encenderá una vez transcurrido el tiempo ajustado. Si no se ha seleccionado tiempo de apagado automático, se aplicará un temporizador de 10 horas.

FUNCIÓN FAHRENHEIT/CELSIUS

Este aparato ofrece la opción para leer el ajuste de temperatura en grados Fahrenheit o Celsius. Presione el botón F/C para cambiar a Fahrenheit o Celsius.

ALMACENAMIENTO Y MANTENIMIENTO



Deje que el producto se enfríe completamente antes de manipularlo o limpiarlo.

Asegúrese de que el producto está en la posición de APAGADO "O" y el cable desenchufado de la toma eléctrica antes de limpiar el aparato.

- Asegúrese siempre de que la cubierta está intacta y completamente montada antes de cada uso.
- No toque superficies calientes. Use siempre el asa del producto. Use mitones protectores o guantes para evitar quemaduras u otras lesiones.
- Limpie la superficie exterior del producto con un paño húmedo y suave.



PRECAUCIÓN:

No permita que agua u otros líquidos entren en el producto, ya que podría provocar fuego y/o fallo eléctrico.

- No use limpiadores abrasivos o disolventes ya que podrían dañar el aparato.
- Conserve el producto en un lugar seco y limpio cuando no esté en uso.

ESPECIFICACIONES TÉCNICAS

Modelo		EOR 1515 LCD
Calefacción Máxima	W	1500
Capacidad		
Ajustes de calefacción		3 (Auto = 600 W / 900 W / 1500 W)
Gama termostática	°C	13 - 30
Corriente	A	6,5
Red eléctrica	V / Hz / Ph	220-240 / 50 / 1
Peso	kg	9
Dimensiones (A x P x A)	mm	380x140x650
Tamaño de la habitación	m ³	60
Protección de la unidad		IP20

DECLARACIÓN DE CONFORMIDAD CE

El aparato ha sido diseñado, fabricado y distribuido de conformidad con la legislación de seguridad de las directivas de la CE.

El dispositivo está destinado para uso doméstico normal y descrito para ese único propósito.

CONDICIONES DE LA GARANTÍA

El aparato cuenta con una garantía de 24 meses, a contar a partir de la fecha de compra.

Todos los materiales y defectos de fabricación se repararán o reemplazarán sin cargos durante dicho periodo. Se aplican las normas siguientes:

1. De forma explícita rechazamos posteriores reclamaciones por daños, incluyendo daños colaterales.
2. Las reparaciones o el reemplazo de componentes dentro del periodo de garantía no implican una extensión de la misma.
3. La garantía queda sin efecto en el caso de modificaciones, colocación de piezas no originales o reparaciones efectuadas por terceras partes.
4. Los componentes susceptibles a desgaste normal, tales como filtros, baterías, bombillas y resistencias, no están cubiertos por la garantía.
5. La garantía solo es válida bajo presentación de la factura original fechada y sin modificaciones.

6. La garantía no cubre daños causados por negligencia o por usos no amparados en este manual de instrucciones.
7. Los costos de transporte y los riesgos implicados durante el transporte del electrodoméstico o sus componentes correrán siempre por cuenta del comprador.
8. Los daños ocasionados por el uso de repuestos inapropiados no están cubiertos por la garantía.

Le recomendamos que siempre consulte primero las instrucciones de uso a fin de evitar gastos innecesarios. Lleve el aparato a su distribuidor para su reparación en el caso de que estas instrucciones no le proporcionen una solución.



La eliminación de aparatos eléctricos no se desecharán junto con los residuos domésticos. Por favor, recicle en las instalaciones existentes. Consulte con las autoridades locales o el vendedor sugerencias de reciclaje.

Madame, Monsieur,

Toutes nos félicitations pour l'achat de votre convecteur électrique. Vous venez d'acquérir un produit de haute qualité qui vous procurera confort et plaisir pendant de longues années, à condition de l'utiliser de façon responsable et correcte.

Pour assurer à votre produit de chauffage Qlima une durée de vie et une sécurité d'utilisation maximum, lisez attentivement ce manuel avant utilisation et conservez-le pour pouvoir le consulter ultérieurement.

Nous vous informons que le fabricant garantit votre appareil pendant 24 mois sur tous les matériaux et éventuels défauts de fabrication.

Nous vous souhaitons beaucoup de confort avec votre Qlima !

Cordialement,
PVG Holding b.v.
Service Clients

1 LISEZ D'ABORD CES INSTRUCTIONS D'UTILISATION.

2 EN CAS DE DOUTE, CONSULTEZ VOTRE REVENDEUR.

PRINCIPAUX ÉLÉMENTS

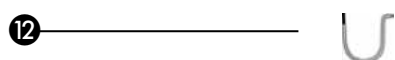
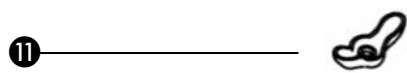
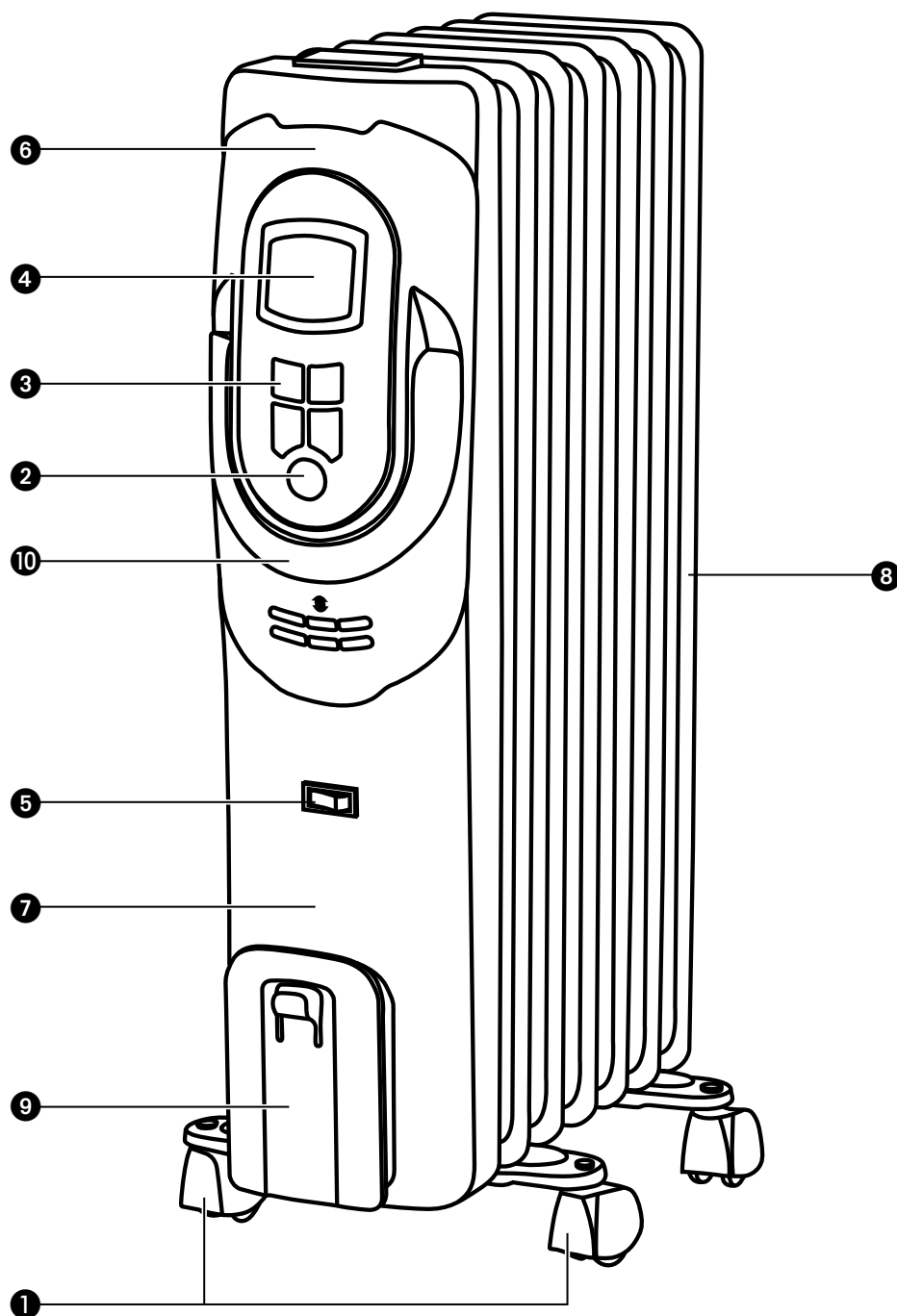

❶ Roues pivotantes (2)

❷ Bouton d'alimentation

❸ Boutons

❹ Écran d'affichage à cristaux liquides

❺ Bouton d'alimentation

❻ Panneau de commande

❼ Capot avant

❽ Ailettes du radiateur

❾ Rangement du cordon d'alimentation

❿ Poignée

⓫ Ecrous papillons (2)

⓫ Pattes en forme d'arc (2)

PRESCRIPTIONS DE SÉCURITÉ

Lisez attentivement ce manuel d'utilisation avant d'utiliser l'appareil et conservez-le pour toute référence ultérieure. Installez cet appareil uniquement s'il est conforme à la législation, aux ordonnances et aux normes locales et nationales. Ce produit a été conçu pour être utilisé comme convecteur électrique dans des maisons résidentielles, et il doit être utilisé uniquement dans des conditions domestiques normales et en intérieur, dans un séjour, une cuisine ou un garage. Cet appareil est conçu uniquement pour une prise de courant avec mise à la terre avec une tension de raccordement de 220-240 V./ ~50 Hz.



GÉNÉRAL

Après déballage, vérifier que l'appareil ne soit pas endommagé. En cas de doute, ne pas utiliser l'appareil, mais contacter le service client de votre revendeur local. Conserver les matériaux d'emballage (sacs en plastique, etc.) hors de portée des enfants, car ils peuvent être dangereux pour ces derniers.

DANGER

- Ne plongez pas l'appareil dans l'eau et ne laissez pas pénétrer d'eau à l'intérieur.
- N'ouvrez jamais l'appareil, sous risque de choc électrique.

AVERTISSEMENT

- L'installation doit être parfaitement

- conforme à la législation, aux règlements et aux normes locales..
- Avant de brancher l'appareil, vérifiez que la tension du réseau électrique correspond bien aux informations mentionnées sur la plaque de type de l'appareil.
 - L'appareil peut fonctionner sur des réseaux électriques de ~220-240 V.
 - Si le cordon électrique est endommagé, faites-le remplacer pour éviter tout danger. Pour cela, contactez un centre de réparations agréé par Qlima ou un technicien aux qualifications comparables.
 - Pour inspection ou réparation, adressez-vous toujours à un centre technique agréé par Qlima.
 - Toute réparation effectuée par une personne non qualifiée peut provoquer des situations extrêmement dangereuses pour l'utilisateur.
 - N'essayez pas de réparer l'appareil vous-même, ceci annulerait la garantie.
 - Tenez le cordon électrique à distance des surfaces chaudes.
 - Cet appareil n'est pas conçu pour des utilisateurs (y compris les enfants) qui présentent un handicap moteur, mental ou sensoriel, ou qui manquent d'expérience et de connaissances, sauf s'ils sont surveillés par une personne responsable de leur sécurité.
 - Surveillez les enfants présents, ils ne doivent en aucun cas jouer avec l'appareil.
 - La fiche électrique de l'appareil doit rester accessible à tout moment.

- N'enfilez aucun objet dans les ouvertures de l'appareil.
- L'appareil ne doit pas être installé directement sous une prise de contact.
- Pour éviter tout risque de surchauffe, ne couvrez pas l'appareil.
- Ne pas utiliser ce convecteur dans l'entourage immédiat d'une baignoire, d'une douche ou d'une piscine.

ATTENTION

- En présence d'une odeur inhabituelle ou d'un bruit anormal, éteignez et débranchez immédiatement l'appareil. Faites-le vérifier par un centre technique Qlima agréé.
- Avant de déplacer ou de nettoyer l'appareil, éteignez et débranchez-le en suivant les instructions.
- Veillez à ce que l'appareil et son cordon électrique reste toujours hors de portée des bébés (au moins 1 mètre).
- N'utilisez pas l'appareil dans des endroits humides ou près de l'eau, sauf si l'appareil appartient à la classe de protection IPX4 (voir plaque de type). Seuls ces types d'appareils sont adaptés à une utilisation en milieu humide.
- N'utilisez pas l'appareil dans des lieux où l'humidité de l'air est supérieure à 95%.
- N'exposez pas l'appareil à des températures extrêmes (chaudes ou froides) ni aux rayons directs du soleil.
- N'utilisez pas l'appareil à l'extérieur.
- Veillez à ce que l'appareil reste bien à la verticale. Ne le bougez pas lorsqu'il est en marche.

- N'utilisez pas de rallonge électrique ni de multiprise.
- Débranchez toujours l'appareil lorsque vous ne l'utilisez pas.
- Cet appareil contient une quantité précise d'huile spécifique. La réparation et l'ouverture de cet appareil doit être fait par un centre autorisé par Qlima. En cas de fuite d'huile, contacter votre revendeur ou un service après-vente agréé.
- Merci de respecter la législation en vigueur pour le recyclage de l'huile si vous jetez votre appareil.
- Cet appareil peut être utilisé par des enfants de plus de 8 ans et des personnes aux capacités physiques, sensorielles ou mentales réduites, ou manquant d'expérience et de connaissances ; il faut pour cela leur avoir fourni un encadrement ou des consignes à propos de l'utilisation sécurisée de l'appareil et leur avoir expliqué clairement les dangers potentiels.
- Ne pas laisser les enfants jouer avec l'appareil.
- Les enfants ne doivent pas être chargés du nettoyage et de l'entretien de l'appareil sauf s'ils sont encadrés.

INSTALLATION DE L'APPAREIL

1. Retirez avec précaution votre appareil du carton et vérifiez-en le contenu. En plus de l'appareil, vous devez disposer:

- Roues pivotantes

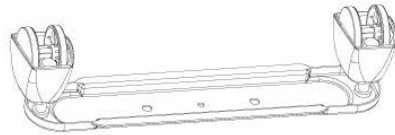

- Ecrous papillons



- Pattes en forme d'arc



- Manuel d'utilisation

Conservez le carton et l'emballage (fig. A) à des fins d'entreposage et/ou de transport.

2. Déballez les roues pivotantes et les pattes en forme d'arc, de l'emballage du produit.
3. Mettre le radiateur-le à l'envers sur une surface exempte de rayures et stable, pour éviter d'endommager la peinture ou la surface du sol.
4. Monter les deux roues pivotantes sur le radiateur en mettant les pattes en forme d'arc entre les ailettes les plus extérieures, de chaque côté du radiateur.
5. Fixer solidement les deux roues pivotantes sur le radiateur, en vissant deux écrous papillon sur chaque pied.

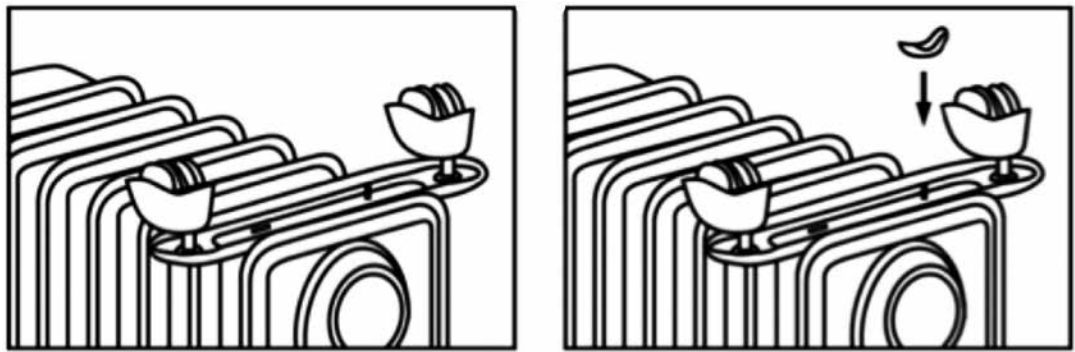

6. Mettre le radiateur en position verticale une fois les roulettes installées.

L'UTILISATION



ATTENTION:

N'utiliser le radiateur qu'en position verticale droite, les roulettes installées en bas de l'appareil, car toute autre position pourrait être dangereuse

1. Brancher la fiche dans la prise murale.
2. Utiliser l'interrupteur d'alimentation **5** et appuyer sur le bouton d'alimentation  **2** pour allumer le chauffage.

Le chauffage commence à fonctionner à la puissance maximale. L'écran affiche ∞ . Le chauffage continuera de fonctionner à pleine puissance jusqu'à ce que le courant soit coupé manuellement, ou que la température ambiante dépasse 30° C.

3. Appuyer sur le bouton  **2** pour mettre le chauffage en mode d'alimentation

faible. L'écran affiche \downarrow . Le chauffage continuera de fonctionner à pleine puissance jusqu'à ce que le courant soit coupé manuellement, ou que la température ambiante dépasse 30° C.

4. Appuyer sur le bouton  2 pour couper le chauffage.

RÉGLAGE DE LA TEMPÉRATURE

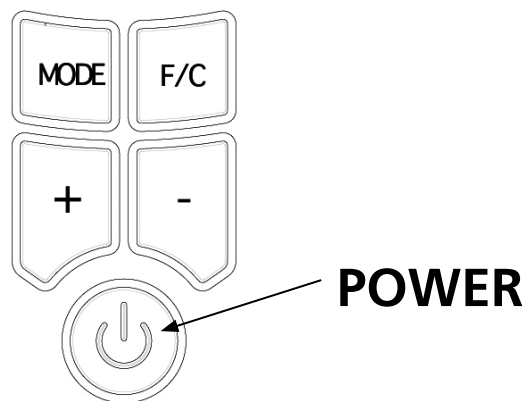

1. Appuyer sur le bouton **Mode** jusqu'à ce que l'icône de température clignote. Au bout de 5 secondes, la température de la pièce s'affiche.
2. Utiliser les boutons + et - pour régler à la température souhaitée ; de 13 à 30° C.
3. L'icône de température \downarrow s'arrête de clignoter, et la température actuelle de la pièce apparaît une fois que la température désirée est réglée.
4. Si la température de la pièce dépasse la température \downarrow réglée pendant plus de 10 secondes, le chauffage s'arrête de chauffer, et l'icône de température clignote.

5. Dès que la température de la pièce descend de 1° C en-dessous de la température réglée, le chauffage va commencer à chauffer à nouveau, et l'icône de température, sur l'écran, cesse de clignoter.

PROTECTION EN CAS DE SURCHAUFFES

Cet appareil dispose de deux niveaux de protection en cas de surchauffes :

- 1. Coupure thermique automatique**
Coupe le chauffage en cas de surchauffe ou de dysfonctionnement, et repart une fois la température descendue à un niveau normal. .
- 2. Fusible thermique**
Si le système de coupure thermique automatique ne fonctionne pas, le chauffage dispose d'un autre dispositif de sécurité. Il s'agit d'un commutateur ne pouvant se réarmer, qui nécessitera le renvoi de l'appareil à un centre agréé pour qu'il soit remplacé.

En cas de surchauffes ou de défaillances régulières, renvoyer le chauffage à un centre de services agréé, pour examen.

RÉGLAGE DE LA MINUTERIE



S'assurer de régler à la température souhaitée, avant de procéder au réglage de la minuterie, afin que le chauffage s'éteigne à la température souhaitée.

Grâce à la minuterie d'arrêt automatique, vous pouvez décider du moment où le chauffage doit automatiquement se couper.

1. Appuyer sur le bouton **Mode** jusqu'à ce que l'icône de minuterie clignote. L'icône Auto Off apparaît également.
2. Utiliser les boutons + et - pour régler la durée de fonctionnement du chauffage de 1 à 24 heures (la durée par défaut est de 10 heures).
3. Le chauffage s'éteint automatiquement lorsque la minuterie atteint la durée réglée.



REMARQUE:

Lorsque les fonctions de coupure de la minuterie et de réglage de la température souhaitée auront été activées, le chauffage s'éteindra et s'allumera conformément au réglage de la température, et s'arrêtera de fonctionner une fois que la durée programmée de la minuterie, aura été atteinte.

AUTO ON (MISE EN MARCHÉ AUTOMATIQUE)



S'assurer de régler à la température souhaitée, avant de procéder au réglage de la minuterie, afin que le chauffage s'éteigne à la température souhaitée. Si la température souhaitée est définie, cette fonction remplace la minuterie.

Grâce à la minuterie de mise en marche automatique, vous pouvez décider du moment où le chauffage doit automatiquement s'allumer.

1. Continuer d'appuyer sur le bouton **Mode**, jusqu'à ce que l'icône de minuterie et l'Auto ON apparaissent.
2. Utiliser les boutons + et - pour régler la durée de mise en marche du chauffage de 1 à 24 heures.
3. Le chauffage s'allume automatiquement lorsque la minuterie atteint la durée réglée.



REMARQUE:

Lorsque les fonctions d'allumage de la minuterie et de réglage de la température souhaitée auront été activées, le chauffage s'allumera et s'éteindra conformément au réglage de la température, une fois que le chauffage commencera à fonctionner.



En mode de mise en marche automatique, le chauffage s'allume une fois le délai défini écoulé. Si aucune heure d'arrêt automatique n'a été sélectionnée, par défaut, une minuterie de 10 heures sera appliquée à la fonction.

FONCTION FAHRENHEIT/CELSIUS

Ce chauffage permet de lire la température en degrés Fahrenheit ou Celsius. Appuyer sur le bouton F / C pour passer de Fahrenheit à Celsius, et réciproquement.

MAINTENANCE ET STOCKAGE



Laisser le produit refroidir complètement, avant de le manipuler ou de le nettoyer.

S'assurer que l'appareil soit sur la position Arrêt "O", et que le cordon d'alimentation soit débranché de la prise électrique, avant de le nettoyer.

- Toujours s'assurer que le carter de l'appareil soit intacte et complètement assemblé, avant chaque utilisation.
- Ne pas toucher aux surfaces chaudes. Toujours utiliser la poignée de l'appareil. Utiliser des moufles ou des gants pour éviter de graves brûlures ou autres blessures.
- Nettoyer la surface extérieure de l'appareil en l'essuyant avec un chiffon doux et humide.



ATTENTION:

Ne pas laisser d'eau ou autres liquides pénétrer à l'intérieur de l'appareil, ce qui pourrait entraîner un incendie et / ou des risques de chocs électriques.

- Ne pas utiliser de nettoyants abrasifs ou de solvants, car ils pourraient endommager l'appareil.
- Ranger l'appareil dans un endroit propre et sec, lorsqu'il n'est pas utilisé.

SPÉCIFICATION TECHNIQUES

Model		EOR 1515 LCD
Puissance de chauffage	W	1500
Nombre de niveaux de puissance		3 (Auto = 600 W / 900 W / 1500 W)
Température ambiante entre	°C	13 - 30
Intensité électrique	A	6.5
Tension de raccordement	V / Hz / Ph	220-240/50/1
Poids	kg	9
Dimensions (l x p x h)	mm	380x140x650
Surface pièce	m ³	60
Classe protection		IP20

DÉCLARATION DE CONFORMITÉ CE

L'appareil est conçu, fabriqué et distribué conformément aux directives de sécurité CE.

2006/95/CE Matériel à basse tension

2004/108/CE CEM

93/68/CEE Marquage CE

L'appareil est uniquement destiné à une utilisation domestique et doit être exclusivement utilisé dans le but pour lequel il a été conçu.

LES CONDITIONS DE GARANTIE

L'appareil bénéficie d'une garantie de 24 mois à partir de la date d'achat. Pendant cette période de garantie, les erreurs de matériel et de fabrication sont résolues gratuitement. Dans ce cadre, les règles suivantes s'appliquent:

1. Nous refusons expressément toute demande de responsabilité et d'indemnisation y compris pour des dégâts indirects.
2. Les réparations ou remplacements de pièces pendant la période de garantie ne prolongent pas la durée de la garantie.
3. La garantie ne s'applique pas si la constitution de l'appareil a été modifiée, si des pièces autres que des pièces d'origine ont été utilisées ou si l'appareil a été réparé par un tiers.
4. Les pièces sujettes à une usure normale ne sont pas couvertes par la garantie :
filtres, batteries, ampoules et éléments chauffants.

5. La garantie s'applique uniquement sur présentation de la preuve d'achat d'origine datée et sans aucun rature ni modification.
6. La garantie ne s'applique pas aux dégâts causés par la négligence de l'utilisateur ou par le non respect du présent mode d'emploi.
7. Les frais d'envoi et les risques encourus, lors du transport de l'appareil et des pièces, sont toujours à la charge du client.
8. La garantie ne s'applique pas lorsque des pièces autres que les pièces de rechange adaptées, ont été utilisées.

Pour éviter des frais inutiles, nous vous recommandons de consulter d'abord attentivement votre mode d'emploi. Si le mode d'emploi n'apporte aucune solution, remettez l'appareil à votre distributeur pour réparation.



Les appareils électriques usagés ne doivent pas être jetés avec les déchets ménagers, mais doivent être recyclés. Pour cela, renseignez-vous auprès des instances locales ou demandez conseil à votre revendeur.

Dear Sir, Madam,

Congratulations with your purchase of a portable domestic heater. You have purchased a quality product, which will serve you for many years to come. This, of course, provided you use the heater correctly. Please read these Directions for Use first, to ensure maximum lifetime for your heater.

Your heater comes with a 24-month manufacturer's warranty on all defects in materials or workmanship.

We wish you a warm and comfortable time with your heater.

Yours sincerely,

PVG Holding b.v.
Customer Service Department

1 READ THE DIRECTIONS FOR USE FIRST.

2 IN CASE OF ANY DOUBT, CONTACT YOUR DEALER.

MAIN COMPONENTS

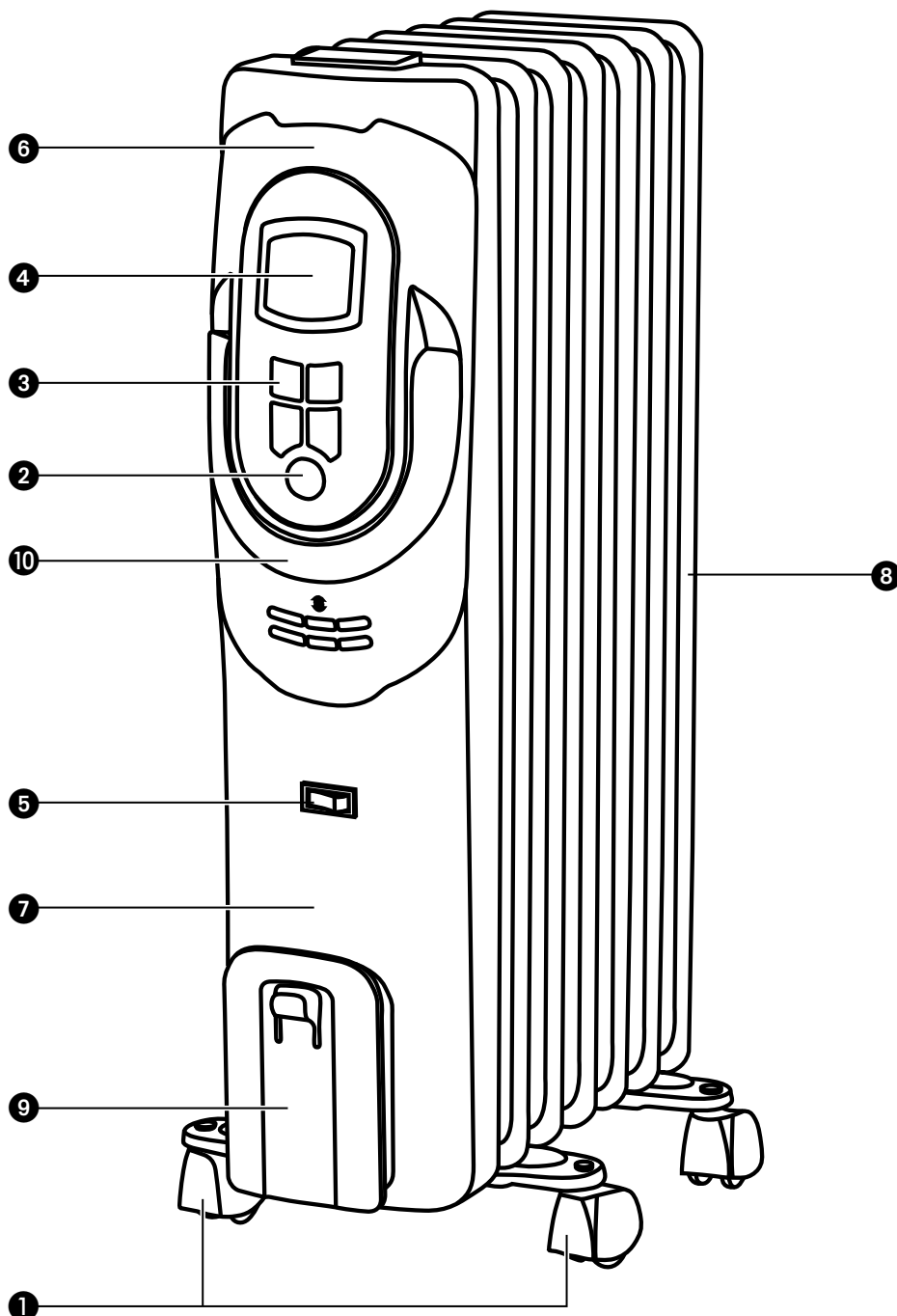

① Castor wheels (2)

② Power button

③ Buttons

④ LCD display screen

⑤ Power switch

⑥ Control panel

⑦ Front cover

⑧ Radiator fins

⑨ Cord storage

⑩ Handle

⑪ Wing nuts (2)

⑫ Arc-shaped brackets (2)

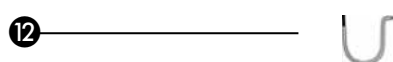
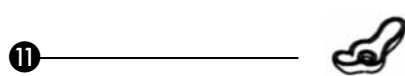

SAFETY INSTRUCTIONS

Read this user manual carefully before using the appliance and keep it for future reference. Install this device only when it complies with local/national legislation, ordinances and standards. This product is intended to be used as a mobile heater in residential houses and is only suitable for use in normal household conditions, indoors in living room, kitchen, and garage. This unit is only suitable for earthed sockets, connection voltage 220-240 V. / ~50 Hz.



GENERAL

After unpacking, check the appliance for any damages. When in doubt, do not use the appliance, but contact customer service at your local dealer's. Keep the packaging materials (plastic bags, etc.) away from children, as they may cause hazardous situations to children.

DANGER

- Do not immerse the appliance in water and do not let water run into it.
- Never open the appliance to prevent electric shock.

WARNING

- The installation must be completely in accordance with local regulations, ordinances and standards.
- Check if the voltage indicated on the type plate corresponds to the local

mains voltage before you connect the appliance.

- The appliance is suitable for mains voltages ranging from 220V to 240V.
- If the mains cord is damaged, you must have it replaced by a service centre authorised by Qlima or similarly qualified persons in order to avoid a hazard.
- Always return the appliance to a service centre authorised by Qlima for examination or repair.
- Repair by unqualified people could cause an extremely hazardous situation for the user.
- Do not attempt to repair the appliance yourself, otherwise your guarantee becomes invalid.
- Keep the mains cord away from hot surfaces.
- This appliance is not intended for use by persons (including children) with reduced physical, sensory or mental capabilities, or lack of experience and knowledge, unless they have been given supervision or instruction concerning use of the appliance by a person responsible for their safety.
- Children should be supervised to ensure that they do not play with the appliance.
- The plug must be accessible at all times.
- Do not insert objects into the openings of the device.
- Do not use this heater in the immediate surroundings of a bath, a shower or a swimming pool.
- The device must not be located immediately below a socket outlet.

- In order to avoid overheating, do not cover the device.

CAUTION

- Switch off the appliance and disconnect it from the mains immediately if it produces a strange smell or an abnormal noise. Take the appliance to an authorised Qlima service centre.
- Switch off the appliance and unplug it according to the user instructions before you move or clean it.
- Make sure the appliance and the mains cord are always out of reach of babies (at least one metre away).
- Do not use the appliance if not IPX4 protection class (see type plate) in damp places or close to water. Only IPX4 class appliances are suitable for these circumstances.
- Do not use the appliance in places where the humidity level exceeds 95%.
- Do not expose the appliance to extreme heat or cold or to direct sunlight.
- Do not use the appliance outdoors.
- Never tilt or move the appliance while it is operating.
- Do not use any extension cords or multi-socket adapters.
- Always take the plug out of the socket when the device is not in use.
- This heater is filled with a precise amount of special oil. Opening the heater and repairs to it should be carried out by a service centre authorised by Qlima. In the case of oil leakage, contact the manufacturer or an authorized service centre.

- When disposing of the stove, please respect the existing rules on oil recycling.
- This appliance can be used by children aged from 8 years and above and persons with reduced physical, sensory or mental capabilities or lack of experience and knowledge if they have been given supervision or instruction concerning use of the appliance in a safe way and understand the hazards involved.
- Children shall not play with the appliance.
- Cleaning and user maintenance shall not be made by children without supervision.

INSTALLING THE HEATER

1. Carefully remove your heater from the box and check the contents.
In addition to the heater, you also need to have:

- castor wheels

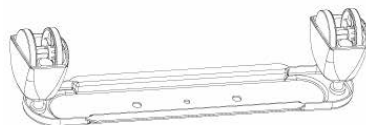

- wing nuts



- arc-shaped brackets



- these directions for use

- Keep the box and the packaging materials for storage and/or transportation.
2. Unpack the Castor Wheels and Arc-shaped Brackets from the product packaging.
 3. Turn the radiator upside-down on a scratch-free and stable surface to prevent damage to the paint finish or your floor surfacing.
 4. Fit the two Castor Wheels onto the radiator by placing the Arc-shaped Brackets between the outermost fins on each side of the radiator.
 5. Securely fasten the two Castor Wheels onto the radiator by screwing two Wing Nuts onto each Foot

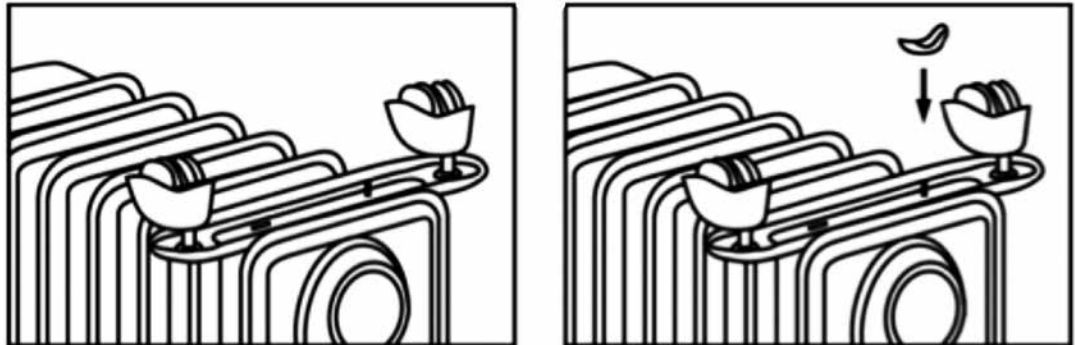

6. Turn the radiator in upright position after the Castor Wheel Assembly fitted.

OPERATION



CAUTION:

Only operate the radiator in normal upright position with Castor Wheel Assemblies attached to the bottom of the unit, any other position could create a hazardous situation.

1. Insert the plug in the wall outlet.
2. Use the power switch **5** and press the **⏻**-button **2** to switch the heater on.

The heater starts operating at maximum power. The display shows **∞**. The heater will continue operating at full power until the power is switched off manually or if the room temperature exceeds 30°C.

3. Press the **⏻**-button **2** to turn the heater into low power mode. The displays shows **∞**. The heater will continue operating in low power mode until the power is switched off manually or if the room temperature exceeds 30°C.
4. Press the **⏻**-button **2** once again to switch the heater off.

TEMPERATURE SETTING

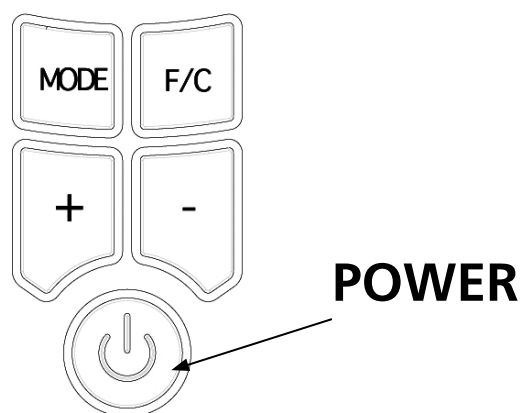

1. Press the **Mode** button until the temperature icon **!** blinks. The set

temperature is displayed and can be changed as the temperature icon ↓ is blinking.

2. Use the + and - button to set the desired temperature, from 13 to 30°C.
3. The temperature icon ↓ will stop blinking and the current room temperature will appear after the desired temperature is set.
4. Once the room temperature exceeds the set temperature for over 10 seconds, the heater will stop heating and the temperature icon ↓ will blink.
5. Once the room temperature drops 1°C below the set temperature, the heater will start heating again and the temperature icon on the display will stop blinking.

OVERHEAT PROTECTION

This appliance has two levels of overheat protection:

1. **Automatic thermal cut-off**
Switches off the heater in the event of overheating or malfunction and resets once the temperature drops to a normal level
2. **Thermal fuse**
In the event that the automatic thermal cut-off fails to operate, the heater has a further safety device. This is a non-resettable switch which will require the unit

be returned to an approved service centre for replacement.

If overheating or malfunctions occur on a regular basis, return the heater to an approved service centre for examination.

TIMER SETTING

AUTO OFF



Make sure to set the desired temperature prior to setting the timer, so that the heater will shut off at the desired temperature setting.

With the Auto OFF timer setting you can decide the time that the heater should automatically switch off.

1. Keep pressing the Mode button until the timer icon blinks. The Auto Off icon will also appear.
2. Use the + and - buttons to set the heater operation time between 1 and 24 hours (default is 10 hours).
3. The heater will automatically turn off when the set timer setting runs out.



NOTE!

When both desired temperature and timer off function have been activated, the heater will switch on and off per the set temperature setting and will stop operating once the programmed timer setting has been reached.

AUTO ON



Make sure to set the desired temperature prior to setting the timer, so that the heater will shut off at the desired temperature setting. If the desired temperature is set, this function will overrule the timer function.

With the Auto ON timer setting you can decide the time that the heater should automatically switch on.

1. Keep pressing the **Mode** button until the timer icon and the Auto ON icon appear.
2. Use the + and - buttons to set the heater start time between 1 and 24 hours (default is 1 hour).
3. The heater will automatically turn on when the set time expires.



NOTE!

When both desired temperature and timer on function have been activated, the heater will switch on and off per the set temperature setting once the heater begins to operate.



In the Auto-on function the heater will turn on after the set time has elapsed. If no Auto-off time has been selected, a default timer of 10 hours will be applied to the function.

FAHRENHEIT/CELSIUS FUNCTION

This heater offers the option to read the temperature setting in either Fahrenheit or Celsius. Press F/C button to toggle between Fahrenheit and Celsius.

MAINTENANCE AND STORAGE



Allow the product to completely cool before handling or cleaning it.

Ensure the product is in the "O" OFF position and the Power Cord is unplugged from the electrical outlet before cleaning the product.

- Always ensure the product's housing is intact and completely assembled before each use.
- Do not touch hot surfaces. Always use the handle of the product. Use protective mitts or gloves to avoid

- serious burns or other personal injury.
- Clean the exterior surface of the product by wiping it with a soft, damp cloth.



CAUTION:

Do not allow water or other liquids to run into the interior of the product, as this could create a fire and/or electrical hazard.

- Do not use any abrasive cleaners or solvents, as product damage will occur.
- Store the product in a clean, dry place when it is not in use.

TECHNICAL SPECIFICATIONS

Model		EOR 1515 LCD
Max. heating capacity	W	1500
Heating settings		3 (Auto = 600 W / 900 W / 1500 W)
Thermostatic range	°C	13 - 30
Current	A	6.5
Mains	V / Hz / Ph	220-240/50/1
Weight	kg	9
Dimensions (w x d x h)	mm	380x140x650
Room size	m ³	60
Unit protection		IP20

EC DECLARATION OF CONFORMITY

The appliance has been designed, constructed and distributed in conformity with the safety regulations of EC directives.

The appliance is intended for normal domestic use and for the described purposes only.

GUARANTEE CONDITIONS

The appliance is supplied with a 24-month guarantee, commencing on the date of purchase.

All material and manufacturing defects will be repaired or replaced free of charge within this period. The following rules apply:

1. We expressly refuse all further damage claims, including claims for collateral damage.
2. Repairs to or replacement of components within the guarantee period will not result in an extension of the guarantee.
3. The guarantee is invalidated if any modifications have been made, non-genuine parts are fitted or repairs are carried out by third parties.
4. Components subject to normal wear, such as filters, batteries, lamps and heating elements are not covered by the guarantee.
5. The guarantee is valid only when you present the original, dated purchase

invoice and if no modifications have been made.

6. The guarantee is invalid for damage caused by neglect or by actions that deviate from those in this instruction booklet.
7. Transportation costs and the risks involved during the transportation of the appliance or components of the appliance shall always be for the account of the purchaser
8. Damage caused by not using suitable spare parts is not covered by the guarantee.

To prevent unnecessary expense, we recommend that you always first carefully consult the instructions for use. Take the appliance to your dealer for repairs if these instructions do not provide a solution.



Waste electrical products should not be disposed with household waste. Please recycle where facilities exist. Check with your local authority or retailer for recycling advice.

Egregio Signore, Gentile Signora,

Ci congratuliamo con Lei per l'acquisto di una stufa portatile. Lei ha acquistato un prodotto di qualità, da cui trarrà grande soddisfazione per molti anni, naturalmente sempre a patto che Lei adoperi la stufa in modo corretto. Per tale motivo, al fine di garantire la massima durata delle stufe portatili, Le consigliamo di leggere con attenzione le istruzioni prima dell'uso.

A nome del fabbricante Le offriamo 24 mesi di garanzia per tutti i danni imputabili alla produzione o al materiale.

Le auguriamo molto calore e comfort con la Sua stufa portatile.

Cordiali saluti,

PVG Holding b.v.
Servizio clienti

1 LEGGERE DAPPRIMA LE ISTRUZIONI D'USO.

2 IN CASO DI DUBBIO, RIVOLGERSI AL RIVENDITORE.

COMPONENTI PRINCIPALI

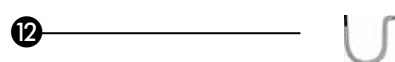
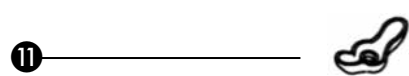
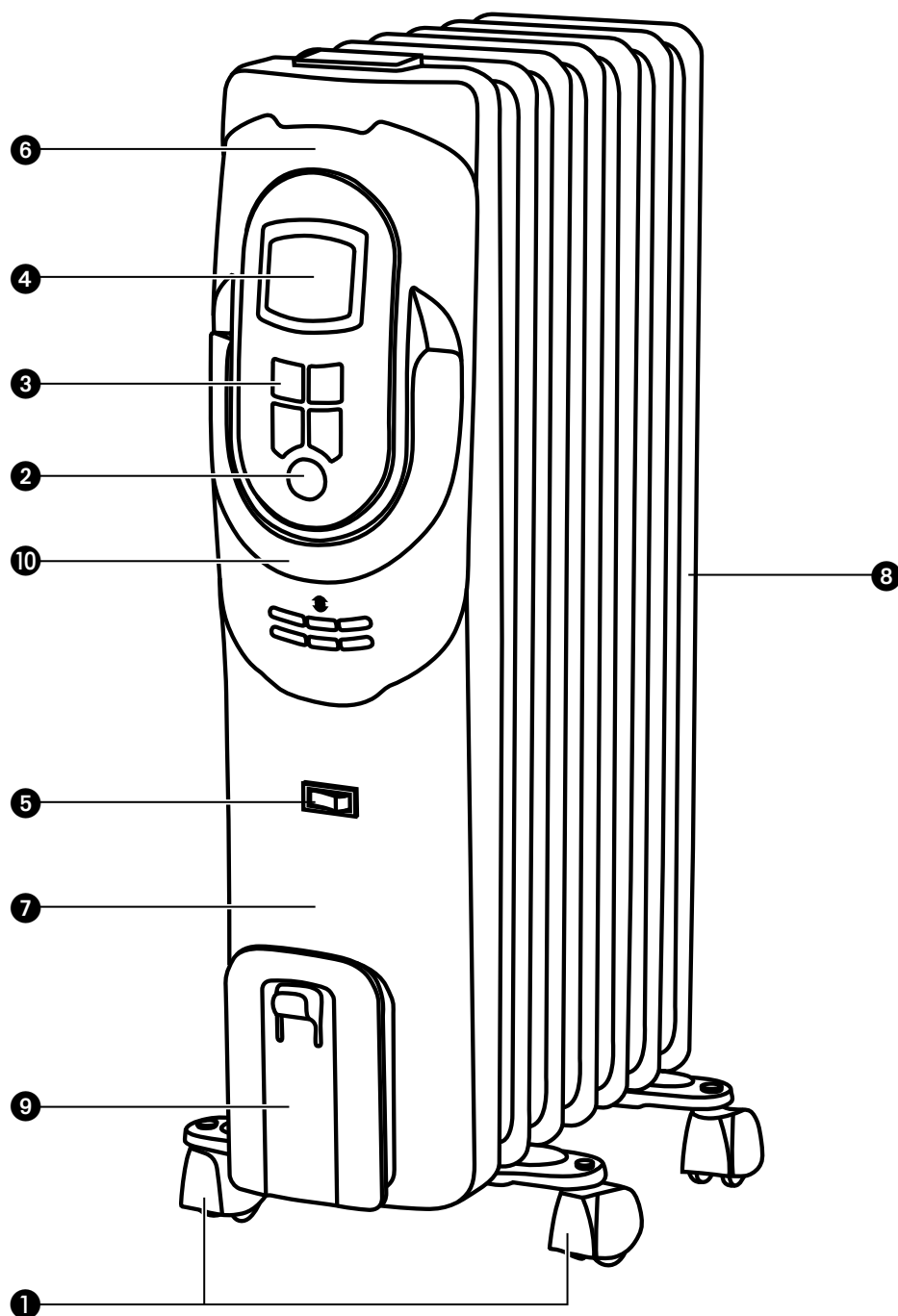

① Ruote
basculanti (2)

② Pulsante di
accensione

③ Pulsanti

④ Schermo
display LCD

⑤ Interruttore di
alimentazione

⑥ Pannello di
controllo

⑦ Coperchio
anteriore

⑧ Alette del
radiatore

⑨ Stoccaggio
cavi

⑩ Maniglia

⑪ Dadi ad alette
(2)

⑫ Staffe a
forma di arco
(2)

Prima di usare l'apparecchiatura, leggere attentamente il presente manuale e conservarlo come riferimento futuro. Installare questo dispositivo soltanto quando è conforme con la legislazione, le ordinanze e gli standard locali/nazionali. Questo prodotto è destinato a essere usato come stufe nelle case ad uso residenziale ed è idoneo esclusivamente all'uso in normali condizioni domestiche, all'interno di soggiorni, cucine e garage. L'apparecchio deve essere collegato solo ad una presa di corrente equipaggiata con messa a terra ed erogante una tensione di allacciamento pari a 220-240 V./ ~50 Hz.



IMPORTANTE

Subito dopo avere estratto l'apparecchio dal suo imballo assicurarsi che sia integro e che non mostri danneggiamenti. Nel caso di dubbi sull'integrità dell'apparecchio, si consiglia di non utilizzarlo ma di contattare il servizio di assistenza clienti oppure il locale rivenditore. Il materiale d'imballaggio (involucri di plastica e altro) va tenuto fuori della portata dei bambini, in quanto è una fonte di pericolo per la loro incolumità.

PERI COLO

- Non immergere l'apparecchio nell'acqua ed evitare che l'acqua possa penetrare nel suo interno.

- E vietato aprire l'apparecchio per non incorrere nel rischio di una scarica elettrica.

AVVERTENZE

- L'installazione deve avvenire nel pieno rispetto delle normative nazionali, dei regolamenti e delle disposizioni specifiche vigenti.
- Controllare che la tensione di rete indicata sulla targhetta dell'apparecchio corrisponda alla tensione erogata dalla locale rete di alimentazione, prima di connettere l'apparecchio alla presa di alimentazione.
- L'apparecchio è idoneo a tensioni di rete da 220 V a 240 V.
- Nel caso in cui il cavetto elettrico risulti danneggiato e onde evitare qualsiasi rischio provvedere alla sua sostituzione rivolgendosi ad un centro di assistenza autorizzato Qlima o ad un riparatore qualificato.
- Se l'apparecchio necessita di verifiche o riparazioni va sempre consegnato ad un centro di assistenza autorizzato Qlima.
- Riparazioni eseguite da persone non competenti o non autorizzate possono causare seri rischi per l'utilizzatore.
- Evitare qualsiasi tentativo di riparare l'apparecchio personalmente: in una simile eventualità si perde il diritto alla copertura in garanzia.
- Il cavetto elettrico non va posizionato vicino a superfici molto calde.
- L'utilizzo del presente apparecchio non

e previsto per persone (bambini inclusi) con ridotte capacità psicomotorie, mentali o sensoriali, tanto meno deve essere utilizzato da persone inesperte o non dotate di sufficienti cognizioni in materia, tranne nei casi in cui vi è sorveglianza e sono impartite istruzioni per l'uso dell'apparecchio da parte di persone responsabili della sicurezza degli utenti.

- Occorre sorvegliare costantemente i bambini per essere sicuri che non giochino con l'apparecchio
- Si deve assicurare sempre un facile accesso alla spina.
- Non inserire alcun oggetto nelle aperture/fessure dell'apparecchio.
- Non usare la stufa nelle immediate vicinanze di un bagno, una doccia o una piscina.
- L'apparecchio non va posizionato direttamente sotto la presa di corrente.
- Per non incorrere nel rischio di surriscaldamento, evitare di coprire l'apparecchio.

ATTENZIONE

- Se si percepisce un odore inusuale o un rumore anomalo proveniente dall'apparecchio disattivare l'apparecchio immediatamente e scollegarlo dalla rete elettrica se permane la condizione irregolare. In questi casi l'apparecchio deve essere consegnato ad un centro di assistenza autorizzato Klima per i controlli del caso.
- Prima di spostare o pulire l'apparecchio disattivarlo e staccare la spina dalla

- presa di alimentazione.
- L'apparecchio ed il cavetto di alimentazione vanno posizionati sempre a distanza di sicurezza dai bambini piccoli (ad almeno un metro).
 - E' interdetto l'uso dell'apparecchio in luoghi umidi o in prossimita di acqua a meno che l'apparecchio non sia classificato IPX4 (vedere la targhetta di identificazione). Solo apparecchi della categoria di protezione IPX4 sono idonei per le suddette circostanze.
 - E' interdetto l'uso dell'apparecchio in luoghi umidi in cui l'umidita relativa supera il 95%.
 - Non esporre l'apparecchio a temperature molto alte o basse ed evitare la luce solare diretta.
 - Non usare l'apparecchio negli esterni.
 - Non inclinare l'apparecchio e non muoverlo mentre e in funzione.
 - Non adottare cavi di prolunga o prese multiple.
 - La spina va sempre tolta dalla prese quando l'apparecchio non e in funzione.
 - L'elettroradiatore utilizza una precisa quantita di un olio speciale. Pertanto l'apertura o la riparazione del serbatoio dell'olio sono operazioni riservate al costruttore o ad un centro di assistenza autorizzato. Rivolgersi al costruttore o ad un centro di assistenza autorizzato se l'apparecchio perde olio.
 - Nel dismettere l'apparecchio, attenersi alle normative in materia di smaltimento dell'olio.

- Il dispositivo può essere usato da bambini a partire dagli 8 anni di età e da persone con capacità fisiche, sensoriali o mentali ridotte o con mancanza di esperienza e conoscenze a condizione che siano state fornite istruzioni e supervisione in merito a un uso sicuro del dispositivo accertandosi del fatto che siano stati compresi i rischi associati all'uso del dispositivo stesso.
- I bambini non dovrebbero giocare col dispositivo.
- Le operazioni di pulizia e manutenzione da parte dell'utente non vanno eseguite dai bambini senza supervisione.

INSTALLAZIONE DELLA STUFA

1. Estrarre con cautela la stufa dalla scatola e controllare il contenuto. Oltre alla stufa, devono essere presenti i seguenti componenti:

- Ruote basculanti

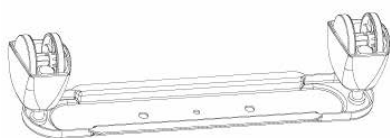

- Dadi ad alette



- Staffe a forma di arco



- Le istruzioni d'uso

Conservare la scatola ed il materiale d'imballaggio per l'immagazzinaggio e/o il trasporto.

2. Disimballare le ruote basculanti e le staffe a forma di arco dall'imballaggio del prodotto.
3. Capovolgere il radiatore su una superficie priva di graffi e stabile al fine di evitare danni alle finiture della vernice o alla superficie del pavimento.
4. Inserire le due ruote basculanti sul radiatore posizionando le staffe a forma di arco fra le alette più esterne su ciascun lato del radiatore.
5. Serrare saldamente le due ruote basculanti sul radiatore avvitando due dadi ad alette su ogni piede.

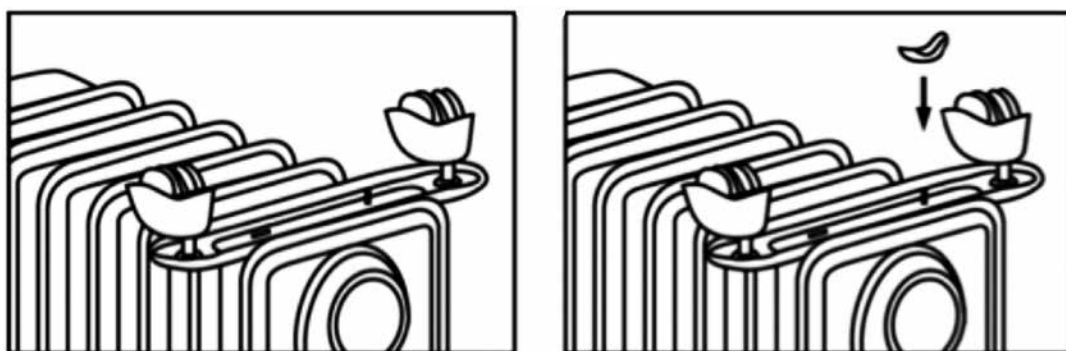



6. Mettere in piedi il radiatore dopo aver posizionato il gruppo Ruota basculante.

OPERATION

 **ATTENZIONE:** Usare il radiatore solo quando è dritto, coi gruppi Ruote basculanti fissati alla parte inferiore dell'unità; altre posizioni potrebbero causare situazioni di pericolo.



1. Inserire la spina nella presa a parete.
2. Servirsi dell'interruttore di corrente **5** e premere il pulsante di accensione  **2** per accendere il radiatore.

Il radiatore inizia a funzionare alla potenza massima. Sul display compare \ll . Il radiatore continuerà a funzionare a potenza massima fino a che non viene spento manualmente oppure nel caso in cui la temperatura della stanza superi i 30°C.

3. Premere il pulsante  **2** per passare il radiatore in modalità a basso consumo. Sul display compare \backslash . Il radiatore continuerà a funzionare a basso consumo fino a che non viene spento manualmente oppure nel caso in cui la temperatura della stanza superi i 30°C.
4. Premere il pulsante  **2** ancora una volta per spegnere il radiatore.

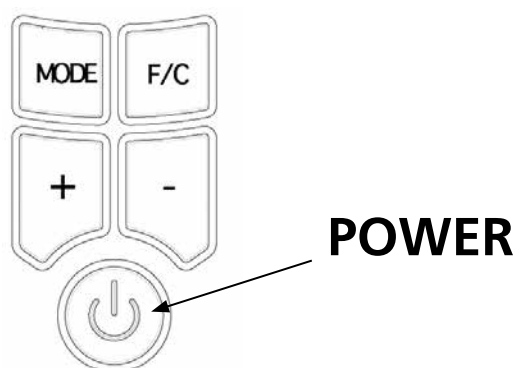
IMPOSTAZIONE DELLA TEMPERATURA



1. Premere il pulsante **Mode** fino a che l'icona della temperatura  non lampeggia. Sul display compare la temperatura desiderata e può essere modificato fintantoché la temperature icona lampeggia.
2. Servirsi dei pulsanti + e - per impostare la temperatura desiderata, da 13 a 30°C.
3. L'icona della temperatura smetterà di lampeggiare e comparirà la temperatura attuale della stanza dopo aver impostato la temperatura desiderata.
4. Quando la temperatura della stanza supera quella impostata per più di 10 secondi, il radiatore smetterà di riscaldare, e l'icona della temperatura  lampeggerà.
5. Quando la temperatura della stanza scende di 1°C sotto alla temperatura impostata, il radiatore inizierà nuovamente a scaldare e l'icona della temperatura sul display smetterà di lampeggiare.

PROTEZIONE ANTI-SURRISCALDAMENTO

Questo apparecchio dispone di due livelli di protezione anti-surriscaldamento:

1. Interruttore a soglia termica

Questo dispositivo spegne la stufa nel caso rilevi casi di surriscaldamento o malfunzionamento, per poi ripristinarla nuovamente quando la temperatura scende a livelli standard.

2. Fusibile termico

Nel caso in cui l'interruttore a soglia termica non operi correttamente, la stufa dispone di un ulteriore dispositivo di sicurezza. Si tratta di uno spegnimento definitivo, che richiede l'intervento di un centro di assistenza qualificato per ripristinare il funzionamento dell'apparecchio.

Qualora si verificano regolarmente casi di surriscaldamento o malfunzionamento, si prega di rivolgersi ad un centro di assistenza tecnico per la risoluzione del problema.

IMPOSTAZIONE TIMER

SPEGNIMENTO AUTOMATICO



Verificare di impostare la temperatura impostata prima di impostare il timer, di modo che il radiatore si spenga alla temperatura desiderata.

Col timer di spegnimento automatico sarà

possibile decidere l'ora in cui il radiatore si dovrebbe spegnere in automatico.

1. Tenere premuto il pulsante Mode fino a che l'icona del timer non lampeggia. Comparirà anche l'icona di spegnimento automatico.
2. Servirsi dei pulsanti + e - per impostare il tempo di funzionamento del radiatore fra 1 e 24 ore (l'opzione predefinita è 10 ore).
3. Il riscaldatore si spegnerà automaticamente quando il timer raggiunge il valore impostato.



NOTA:

quando sia la temperatura desiderata che la funzione di spegnimento con timer sono state attivate, il radiatore si accenderà e spegnerà conformemente all'impostazione della temperatura e smetterà di funzionare quando viene raggiunto il valore impostato col timer.

ACCENSIONE AUTOMATICA



Verificare di impostare la temperatura impostata prima di impostare il timer, di modo che il radiatore si spegna alla temperatura desiderata. Se viene impostata la temperatura desiderata, questa funzione avrà la priorità sulla funzione timer.

Col timer di accensione automatica acceso sarà possibile decidere l'ora in cui il radiatore si dovrebbe accendere in automatico.

1. Tenere premuto il pulsante **Mode** fino a che non compaiono l'icona timer e l'icona Auto ON.
2. Servirsi dei pulsanti + e - per impostare l'ora di accensione fra 1 e 24 ore. (l'opzione predefinita è 1 ora)
3. Il radiatore si accenderà in modo automatico quando è trascorso il tempo impostato.



NOTA:

Quando sia la funzione temperatura desiderata e timer di accensione sono state attivate, il radiatore si accenderà e spegnerà come da temperatura impostata quando il dispositivo inizia a funzionare.



Nella funzione di accensione automatica il dispositivo si accenderà dopo che sarà trascorso il tempo impostato. Nel caso in cui non sia stato selezionato un tempo per lo spegnimento automatico, alla funzione verrà applicato un tempo predefinito di 10 ore.

FUNZIONE FAHRENHEIT/CELSIUS

Questo radiatore offre la possibilità di leggere l'impostazione della temperatura in Fahrenheit o Celsius. Premere il pulsante F/C per alternare fra la visualizzazione Fahrenheit e Celsius.

MANUTENZIONE E STOCCAGGIO

 Lasciar raffreddare completamente il prodotto prima di maneggiarlo o pulirlo.

Verificare che il prodotto si trovi in posizione OFF "0" e che il cavo di alimentazione sia scollegato dalla presa di corrente prima di pulire il prodotto.

- Verificare sempre che l'alloggiamento del dispositivo sia intatto e completamente montato prima dell'uso.
- Non toccare le superfici calde. Prestare sempre attenzione in fase di utilizzo. Servirsi di manopole o guanti di protezione per evitare ustioni o altre lesioni personali.
- Pulire la superficie esterna del prodotto con un panno soffice e leggermente umido.

 **ATTENZIONE:** Non far entrare acqua o altri liquidi all'interno del prodotto; ciò potrebbe causare un incendio e/o altri pericoli elettrici.

- Non usare detergenti abrasivi o solventi, che potrebbero danneggiare il prodotto.
- Conservare in un luogo pulito e secco quando non viene utilizzato.

SPECIFICHE TECNICHE

Modello		EOR 1515 LCD
Capacità di riscaldamento max.)	W	1500
Livelli di potenza		3 (Auto = 600 W / 900 W / 1500 W)
Temperatura di esercizio	°C	13 - 30
Amperaggio	A	6.5
Tensione di rete	V / Hz / Ph	220-240/50/1
Peso netto	kg	9
Dimensioni (L x P x A)	mm	380x140x650
Ideale per ambienti fino a	m ³	60
Protezione unita		IP 20

DICHIARAZIONE DI CONFORMITÀ CE

L'apparecchio è stato progettato, fabbricato e distribuito in conformità alle norme di sicurezza previste dalle direttive CE. L'apparecchio è destinato esclusivamente ad un utilizzo in ambito domestico norma-

le secondo gli scopi previsti.

CONDIZIONI DI GARANZIA

Sul presente apparecchio è concessa una garanzia di 24 mesi: la garanzia decorre dalla data di acquisto. Entro questo periodo si ha diritto alla riparazione gratuita di tutti i difetti di materiale ed i vizi di fabbricazione o alla sostituzione gratuita di componenti difettate. La presente garanzia è disciplinata dalle seguenti condizioni:

1. Decliniamo esplicitamente qualsiasi responsabilità per altri reclami in garanzia relativi a danni, ad inclusione dei danni derivati e conseguenti.
2. Le riparazioni o sostituzioni effettuate entro il periodo di garanzia non producono l'estensione del periodo di garanzia.
3. La garanzia perde la sua efficacia se l'apparecchio è stato modificato, se sono stati impiegati ricambi non originali, o se è stato riparato da terzi.
4. La garanzia non si applica alle parti soggette alla normale usura, quali filtri, batterie, lampadine e resistenze elettriche.
5. La garanzia si applica solo previo esibizione della prova di acquisto originale datata, ed a condizioni che non siano state apportate modifiche alla stessa.
6. La garanzia non si applica ai danni causati da negligenza o da un utilizzo o manipolazione non conforme alle istruzioni per l'uso.
7. Le spese di spedizione ed i rischi connessi

si al trasporto dell'apparecchio o di sue componenti sono a carico dell'acquirente in tutti i casi.

8. I danni causati dal non avere utilizzato i ricambi di tipo adatto non sono coperti dalla garanzia.

Onde evitare un'inutile spesa consigliamo di leggere innanzitutto le presenti istruzioni per l'uso con accuratezza. Qualora esse non offrano alcun rimedio all'eventuale problema, far riparare l'apparecchio dal punto di vendita.



I prodotti o i componenti elettrici non devono essere smaltiti come comuni rifiuti domestici. Se esistono possibilità in merito e decisamente preferibile inviarli al riciclaggio. Rivolgersi alle locali autorità o al rivenditore per informarsi sulle possibilità e modalità di riciclaggio.

Geachte mevrouw / mijnheer,

Van harte gefeliciteerd met de aankoop van uw elektrische kachel. U heeft een kwaliteitsproduct aangeschaft waar u nog vele jaren plezier van zult hebben, mits u het apparaat verantwoord gebruikt. Lees daarom eerst deze gebruiksaanwijzing voor een optimale levensduur van uw kachel.

Wij geven u namens de fabrikant twee jaar garantie op mogelijke materiaal- of fabricagefouten.

Wij wensen u veel comfort met uw kachel.

Met vriendelijke groet,

PVG Holding B.V.
Afdeling Klantenservice

KERNCOM- PONENTEN

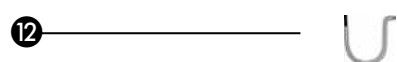
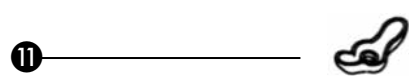
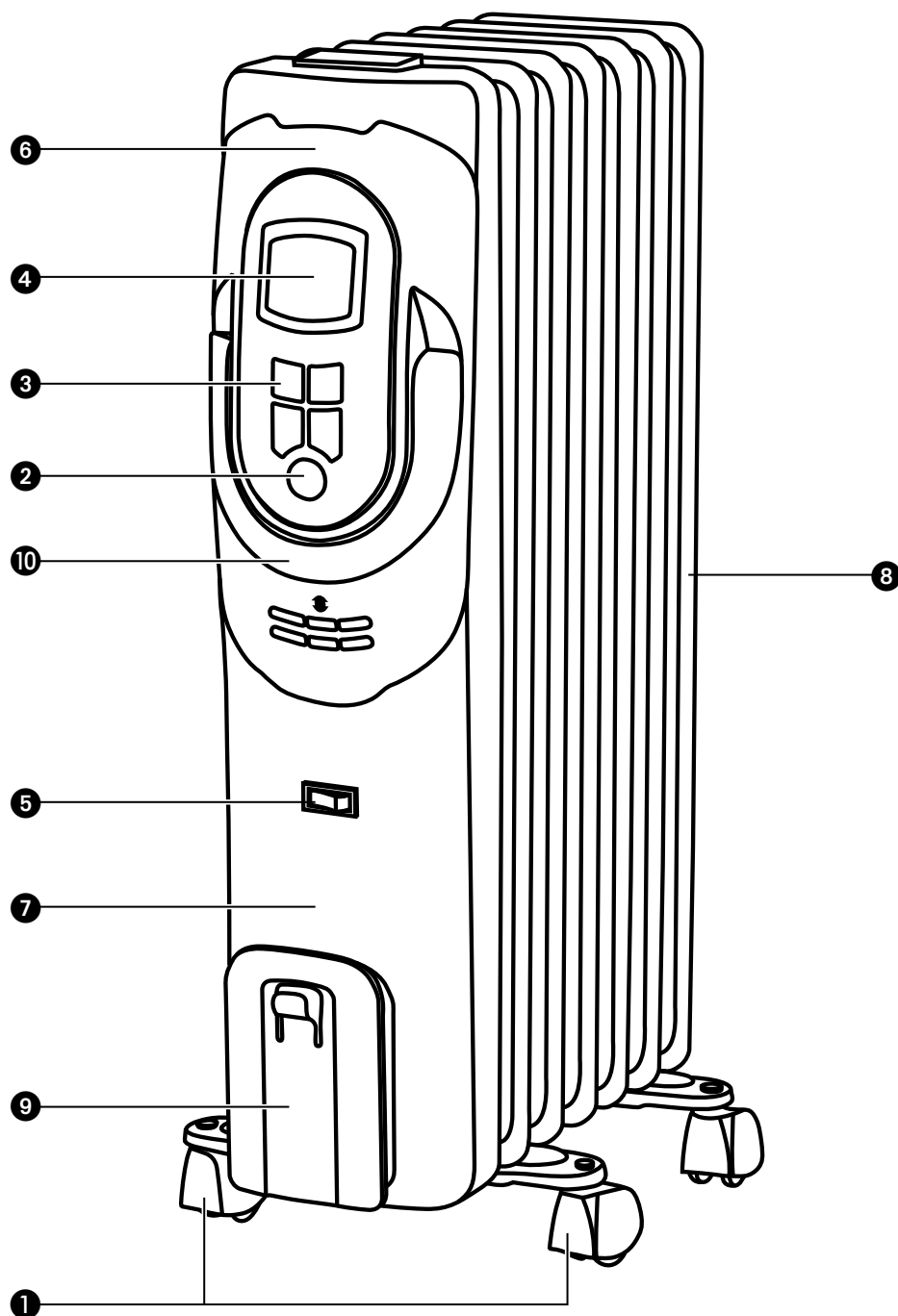

① Zwenkwielen

② Aan- en uit
knop

③ Knoppen

④ LCD display

⑤ Aan/uit
schakelaar

⑥ Bedienings-
paneel

⑦ Voorpaneel

⑧ Radiator-
ribben

⑨ Opbergvak
voor snoer

⑩ Handvat

⑪ Vleugel-
moeren (2)

⑫ Boogvormige
beugels (2)

VEILIGHEIDSVOORSCHRIFTEN

Lees deze gebruikershandleiding aandachtig alvorens het toestel te gebruiken en bewaar het voor later. Installeer dit toestel enkel wanneer het voldoet aan de lokale/nationale wetgeving, regelgeving en normen. Dit product is bedoeld om gebruikt te worden als een verplaatsbare kachel in woningen en is alleen geschikt voor gebruik binnenshuis in woonkamers, keukens en garages, in normale huishoudelijke omstandigheden. Dit apparaat is uitsluitend geschikt voor een geaard stopcontact, aansluitspanning 220-240 V./ ~50 Hz.



ALGEMEEN

Controleer na het uitpakken of het apparaat niet beschadigd is. Bij twijfel, gebruik het apparaat dan niet, maar neem contact op met de klantenservice of de plaatselijke leverancier. Het verpakkingsmateriaal (plastic zakken enz.) moet buiten het bereik van kinderen gehouden worden, want het zou een bron van gevaren kunnen vormen.

GEVAAR

- Dompel het apparaat niet onder in water en laat er geen water in lopen.
- Open het apparaat nooit, dit kan een elektrische schok veroorzaken.

WAARSCHUWING

- De installatie moet volledig in overeenstemming zijn met lokale regelgeving,

- verordeningen en normen.
- Controleer of de netspanning op het typeplaatje overeenkomt met het lokale lichtnet voor u het apparaat aansluit.
 - Het apparaat is geschikt voor netspanningen van 220 V tot 240 V.
 - Als het netsnoer is beschadigd, moet u het om gevaar te voorkomen laten vervangen door een door Qlima erkend servicecentrum of door vergelijkbaar bevoegde personen.
 - Breng het apparaat ter inspectie of reparatie altijd bij een door Qlima erkend servicecentrum.
 - Reparaties door onbevoegden kunnen extreem gevaarlijke situaties opleveren voor de gebruiker.
 - Probeer niet zelf het apparaat te repareren, in dat geval vervalt uw garantie.
 - Houd het netsnoer uit de buurt van hete oppervlakken.
 - Dit apparaat is niet bedoeld voor gebruik door personen (inclusief kinderen) met verminderde lichamelijke, geestelijke of zintuiglijke vermogens, of gebrek aan ervaring en kennis, tenzij er toezicht wordt gehouden op en instructies worden gegeven voor het gebruik van het apparaat door iemand die verantwoordelijk is voor hun veiligheid.
 - Er dient toezicht te worden gehouden op kinderen om er zeker van te zijn dat zij niet met het apparaat spelen.
 - De stekker moet te allen tijde toegankelijk zijn.
 - Steek geen objecten in de openingen

- van het apparaat.
- Gebruik dit product niet in de directe nabijheid van een bad, een douche of een zwembad.
 - Het apparaat mag zich niet rechtstreeks onder een stopcontact bevinden.
 - Dek het apparaat niet af, anders bestaat het gevaar van oververhitting.

LET OP

- Zet het apparaat onmiddellijk uit en sluit het af van het elektriciteitsnet als het een vreemde geur of abnormaal geluid voortbrengt. Breng het apparaat naar een erkend Qlima servicecentrum.
- Zet het apparaat uit en trek de stekker uit het stopcontact volgens de gebruiksinstructies voordat u het verplaatst of schoonmaakt.
- Zorg dat het apparaat en het netsnoer altijd buiten het bereik van baby's blijft (tenminste een meter).
- Gebruik het apparaat niet op vochtige plaatsen of dichtbij water tenzij het tot beschermingsklasse IPX4 behoort (zie typeplaatje). Alleen apparaten uit de IPX4 klasse zijn geschikt voor deze omstandigheden.
- Gebruik het apparaat niet in plaatsen waar de luchtvochtigheid hoger is dan 95%.
- Stel het apparaat niet bloot aan extreme hitte of koude of direct zonlicht.
- Gebruik het apparaat niet buitenshuis.
- Houd het apparaat niet scheef en beweeg het niet terwijl het in werking is.

- Gebruik geen verleng snoeren of eenvoudige adapters.
- Haal altijd de stekker uit het stopcontact als het apparaat niet wordt gebruikt.
- Deze kachel is gevuld met een nauwkeurige hoeveelheid speciale olie. De kachel openen of repareren is alleen toegestaan aan de fabrikant of een bevoegde servicevertegenwoordiger. Neem contact op met de fabrikant of een bevoegde servicevertegenwoordiger als u een olielek constateert.
- Volg bij het afdanken van de kachel de wettelijke voorschriften op voor het afdanken van olie.
- Dit apparaat kan worden gebruikt door kinderen vanaf 8 jaar en mensen met een lichamelijke, zintuiglijke of verstandelijke beperking en door mensen die geen ervaring met of kennis over het apparaat hebben als er toezicht op hen wordt gehouden of ze instructies hebben gekregen over veilig gebruik van het apparaat en op de hoogte zijn van de risico's.
- Zorg ervoor dat kinderen niet met het apparaat spelen.
- Reiniging en onderhoud dient niet te worden uitgevoerd door kinderen waarop geen toezicht wordt gehouden.

HET INSTALLEREN VAN DE KACHEL

1. Haal de kachel voorzichtig uit de doos en controleer de inhoud. Naast de kachel bevat de verpakking:

- Zwenkwielen

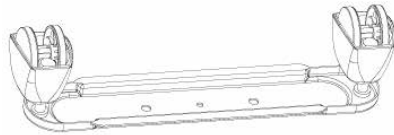

- Vleugelmoeren



- Boogvormige beugels



- Deze gebruiksaanwijzing

Bewaar de doos en het verpakkingsmateriaal (fig. A) voor opslag en/of transport.

2. Verwijder de verpakking van de zwenkwielen en de boogvormige beugels.
3. Draai de radiator ondersteboven op een krasvrije en stabiele ondergrond en dek de vloer af om eventuele schade te voorkomen.
4. Bevestig de twee zwenkwielen, door de boogvormige beugels tussen de buitenste lamellen aan weerszijden van de radiator aan te brengen.
5. Bevestig de twee zwenkwielen stevig op de radiator, door de twee vleugelmoeren op elke voet te schroeven.

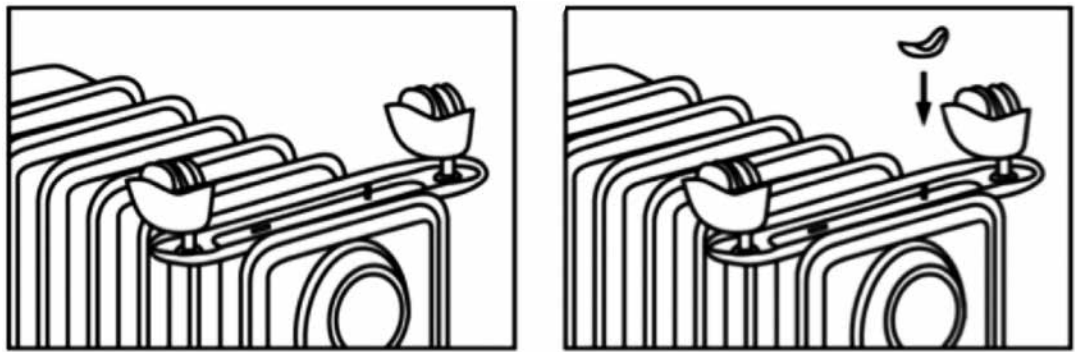

6. Zet de radiator rechtop, nadat de zwenkwielen zijn gemonteerd.

INGEBRUIKNAME



WAARSCHUWING:

Gebruik de radiator enkel in de gebruikelijke verticale positie met de zwenkwielen aan de onderzijde van het apparaat bevestigd. Een andere positie kan een gevaarlijke situatie veroorzaken.

1. Steek de stekker in het stopcontact.
2. Gebruik de schakelaar **5** en druk op de **Ⓢ**-knop **2** om de verwarming in te schakelen.

De verwarming start automatisch op maximaal vermogen. Op het display verschijnt **∞**. De verwarming blijft op volle kracht werken totdat deze handmatig wordt uitgeschakeld of de kamertemperatuur hoger is dan 30 ° C.



3. Druk op de **Ⓢ**-knop **2** om de verwarming in de lage verwarmingsmodus te zetten. Op het scherm verschijnt **∞**. De

verwarming zal blijven werken in lage verwarmingsmodus totdat de kachel handmatig wordt uitgeschakeld of de kamertemperatuur hoger is dan 30 ° C.

4. Druk opnieuw op de -knop **2** om de verwarming uit te schakelen.

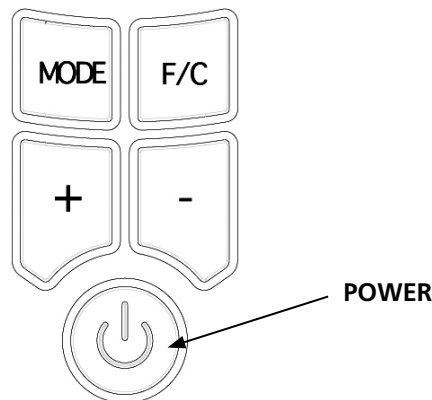
TEMPERATUUR INSTELLING



1. Druk op de **Mode**-knop totdat het temperatuur icoon  begint te knipperen. De ingestelde temperatuur wordt getoond en kan gewijzigd
2. Gebruik de + en - knop om de gewenste temperatuur in te stellen, van 13 tot 30 ° C.
3. De temperatuurknop  zal ophouden te knipperen en de actuele kamertemperatuur verschijnt zodra de ingestelde temperatuur bepaald is.
4. Zodra de kamertemperatuur langer dan 10 seconden hoger is dan de ingestelde temperatuur, zal de kachel stoppen met verwarmen en het temperatuur icoon  zal gaan knipperen.

5. Zodra de temperatuur 1 ° C onder de ingestelde temperatuur zakt, zal de verwarming weer automatisch opstarten en stopt het temperatuur icoon op het display met knipperen.

OVERVERHITTINGSBEVEILIGING

Dit model beschikt over twee niveaus van oververhittingsbeveiliging

1. Automatische oververhittingsbeveiliging

Schakelt het apparaat automatisch uit in geval van oververhitting of storingen. Apparaat wordt gereset wanneer de temperatuur tot een normaal niveau is gedaald.

2. Zekering

Indien de automatische oververhittingsbeveiliging niet functioneert beschikt het apparaat over een tweede veiligheidssysteem. Wanneer deze niet-herstelbare schakelaar zijn werk heeft gedaan dient het apparaat geretourneerd worden naar een door Klima geautoriseerde dealer.

Indien oververhitting of storingen zich blijven voordoen, breng het apparaat retour bij een door Klima geautoriseerde dealer.

AUTO OFF



Zorg ervoor dat de gewenste temperatuur ingesteld is voorafgaand aan het instellen van de timer, zodat de kachel uitschakelt op de gewenste temperatuur instelling.

Met de Auto OFF timer-instelling kan de tijd bepaald worden waarop de verwarming automatisch uitschakelt.

1. Houd de **Modus** knop ingedrukt totdat de timer knippert. Het Auto Off icoon wordt weergegeven.
2. Gebruik de + en - knoppen om de kachel timer off in te stellen (1 - 24 uur, standaard is 10 uur).
3. De verwarming wordt automatisch uitgeschakeld wanneer de ingestelde timer afloopt.



OPMERKING:

Wanneer zowel gewenste temperatuur en timer-uit functie zijn geactiveerd, zal de kachel in- en uitschakelen volgens de ingestelde temperatuur en zal uitschakelen zodra de geprogrammeerde programma is bereikt.

AUTO ON



Zorg ervoor dat de gewenste temperatuur ingesteld is voorafgaand aan het instellen van de timer, zodat de kachel uitschakelt op de gewenste temperatuur instelling. Als de gewenste temperatuur is ingesteld, zal deze functie de timer functie overtreffen.

Met de Auto ON timer-instelling kan de tijd bepaald worden waarop de verwarming automatisch moet inschakelen.

1. Houd de Modus knop ingedrukt tot het Timer- en het Auto ON icoon verschijnen.
2. Gebruik de + en - knoppen om de verwarming opstarttijd tussen 1 en 24 uur in te stellen (standaard is 1 uur).
3. De verwarming wordt automatisch ingeschakeld wanneer de ingestelde tijd is verstreken.



OPMERKING:

Wanneer zowel gewenste temperatuur en de timer-functie zijn geactiveerd, zal zodra de kachel wordt ingeschakeld, de kachel aan- en uitschakelen conform de ingestelde temperatuur-instelling.



In de Auto-ON functie wordt de verwarming ingeschakeld, nadat de ingestelde tijd is verstreken. Als er geen Auto-OFF is geselecteerd, wordt een standaard timer van 10 uur aangehouden.

FAHRENHEIT / CELSIUS FUNCTIE

Deze kachel biedt de mogelijkheid om de temperatuurinstelling te tonen in Celsius of Fahrenheit. Druk op de F / C knop om te schakelen tussen Fahrenheit en Celsius.

ONDERHOUD EN OPSLAG



Wacht totdat het product volledig is afgekoeld alvorens onderhoud te plegen of het product op te slaan.

Zorg ervoor dat het product in de "O" OFF positie is en het netsnoer is verwijderd uit het stopcontact alvorens met de reinigingswerkzaamheden te beginnen.

- Zorg er altijd voor dat de behuizing van het product intact is en volledig in elkaar gezet voor elk gebruik.
- Raak geen hete oppervlakken aan. Gebruik altijd het handvat van het product. Gebruik beschermende handschoenen om ernstige brandwonden of ander letsel te voorkomen.
- Reinig de buitenkant van het product met een zachte, vochtige doek.



WAARSCHUWING:

Laat geen water of andere vloeistoffen in het interieur van het product komen, omdat dit tot brand en / of elektrisch gevaar kan leiden.

- Gebruik geen schuur- of oplosmiddelen, omdat dan schade aan het product kan optreden.
- Bewaar het product, wanneer het niet in gebruik is op een schone, droge plaats.

TECHNISCHE SPECIFICATIES

Model		EOR 1515 LCD
Verwarmingscapaciteit (max.)	W	1500
Aantal verwarmingsniveaus		3 (Auto = 600 W / 900 W / 1500 W)
Temperatuurrang	°C	13 - 30
Ampère	A	6.5
Voltage	V / Hz / Ph	220-240/50/1
Gewicht	kg	9
Afmetingen (L x B x H)	mm	380x140x650
Geschikt voor ruimtes tot	m ³	60
Beschermingsklasse		IP20

EG VERKLARING VAN OVEREENSTEMMING

Het apparaat is ontworpen, geconstrueerd en gedistribueerd in overeenstemming met de veiligheidsvoorschriften van de EG-richtlijnen.

Het apparaat is uitsluitend bestemd voor normaal huishoudelijk gebruik en voor de beschreven doeleinden.

GARANTIEVOORWAARDEN

Het apparaat wordt geleverd met een garantie van 24 maanden die ingaat op de aankoopdatum. Alle materiaal- of productiefouten worden binnen deze periode gratis gerepareerd of vervangen. De volgende regels gelden:

1. Wij wijzen uitdrukkelijk alle schadeclaims af, inclusief indirecte schade.
2. Reparatie of vervanging van onderdelen binnen de garantieperiode leidt niet tot een verlenging van de garantieduur.
3. De garantie vervalt wanneer het apparaat is aangepast, niet-originele onderdelen zijn gebruikt, of wanneer reparaties door derden zijn uitgevoerd.
4. De garantie is niet van toepassing op onderdelen die onderhevig zijn aan normale slijtage, zoals filters, batterijen, lampjes en verwarmingselementen.
5. De garantie geldt alleen als u het originele, gedateerde aankoopbewijs overlegt, op voorwaarde dat er geen wijzigingen op zijn aangebracht.
6. De garantie geldt niet in geval van schade veroorzaakt door nalatigheid

of handelingen die niet overeenkomen met die in deze handleiding.

7. Vervoerkosten en de risico's verbonden aan vervoer van het apparaat of apparaatonderdelen zijn altijd voor de rekening van de klant.
8. Schade veroorzaakt door het niet gebruiken van geschikte reserveonderdelen wordt niet gedekt door de garantie.

Om onnodige kosten te vermijden, raden we u aan eerst de instructies zorgvuldig te raadplegen voor u het apparaat gebruikt. Breng het apparaat naar uw verkooppunt als de instructies geen oplossing bieden.



Elektrische afvalproducten dienen niet weggegooid te worden met het huishoudafval. Recycle alstublieft indien zulke voorzieningen aanwezig zijn. Vraag uw lokale overheid of winkelier naar advies met betrekking tot recyclen.

Caro utilizador,

Parabéns pela compra de um aquecedor doméstico portátil. Comprou um produto de qualidade do qual usufruirá durante muitos anos. Isto se utilizar o aquecedor corretamente. Leia as instruções de utilização primeiro para garantir uma vida útil máxima do aquecedor.

O aquecedor é fornecido com uma garantia do fabricante de 24 meses em todos os defeitos de materiais e fabrico.

Desejamos-lhe momentos quentes e confortáveis com o seu aquecedor.

Atentamente,

PVG Holding b.v.
Departamento de atendimento ao cliente

1 LEIA AS INSTRUÇÕES DE UTILIZAÇÃO PRIMEIRO.

2 EM CASO DE DÚVIDA, ENTRE EM CONTACTO COM O REVENDEDOR.

COMPONENTES PRINCIPAIS

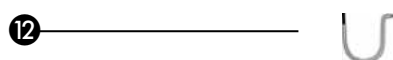
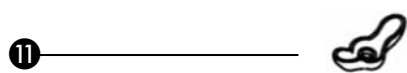
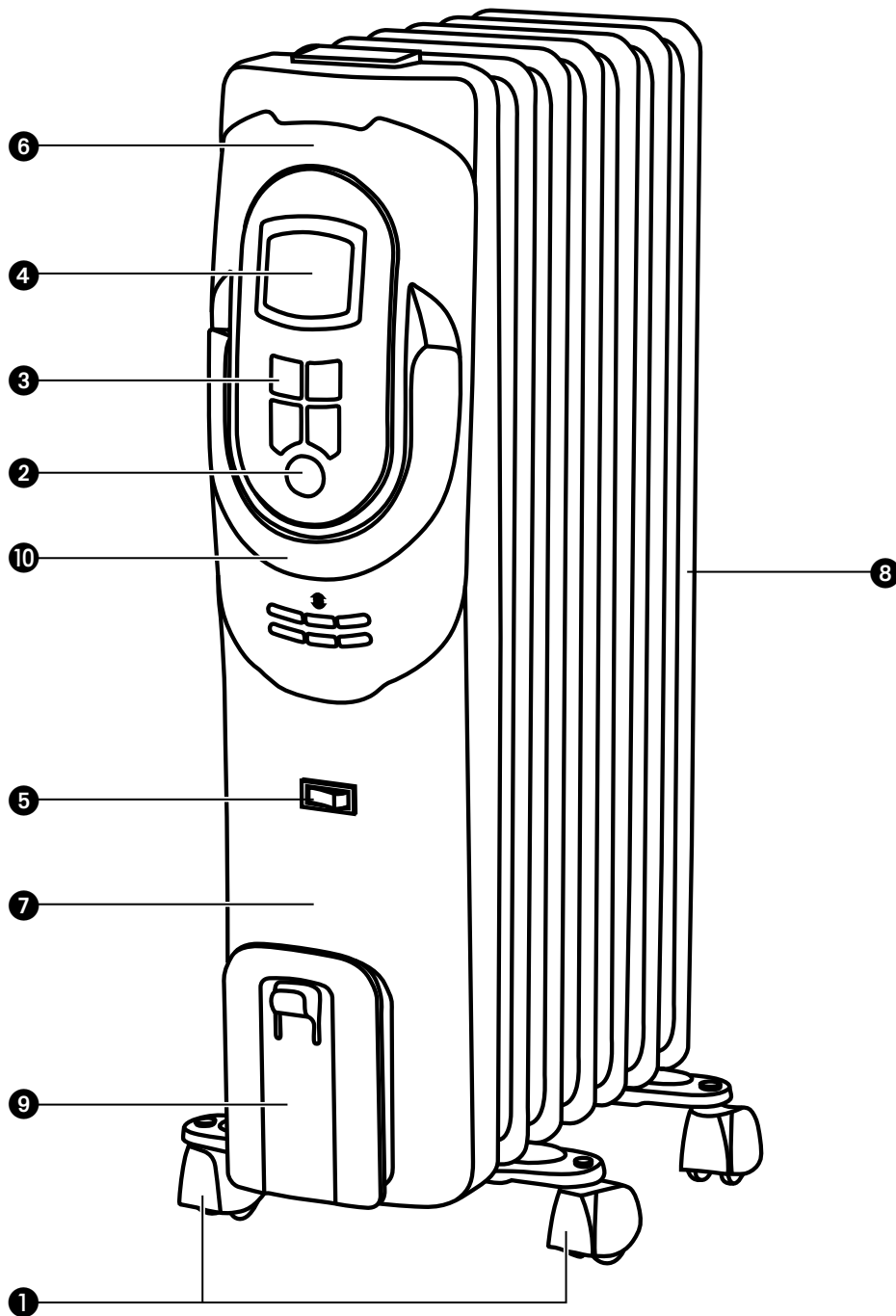

1 Rodízios (2)

2 Botão de alimentação

3 Botões

4 Ecrã do visor LCD

5 Interruptor de alimentação

6 Painel de controlo

7 Tampa frontal

8 Aletas do radiador

9 Armazenamento do cabo

10 Pega

11 Porcas de orelhas (2)

12 Suportes em forma de arco (2)

INSTRUÇÕES DE SEGURANÇA

Leia atentamente este manual do utilizador antes de utilizar o aparelho e guarde-o para referência futura. Instale este dispositivo apenas quando estiver em conformidade com a legislação, normas e normas locais/nacionais. Este produto destina-se a ser utilizado como um aquecedor móvel em casas residenciais e adequado apenas para ser utilizado em condições domésticas normais, no interior na sala de estar, cozinha e garagem. Este dispositivo adequa-se exclusivamente a tomadas com ligação à terra, tensão de ligação de 220-240 V~/50 Hz.



GERAL

Depois de desembalar, verifique se existem quaisquer danos no aparelho. Em caso de dúvida, não utilize o aparelho, mas entre em contacto com o serviço ao cliente no revendedor local. Mantenha os materiais de embalagem (sacos de plástico, etc.) longe de crianças, pois podem causar situações perigosas para crianças.

PERIGO

- Não mergulhe o aparelho em água e não deixe entrar água no mesmo.
- Nunca abra o aparelho para impedir choques elétricos.

ADVERTÊNCIA

- A instalação deve ser feita de acordo com os regulamentos, legislação e

- normas locais.
- Verifique se a tensão indicada na placa de identificação corresponde à tensão da rede local antes de ligar o aparelho.
 - O aparelho é adequado para tensões de rede entre os 220 e 240 V.
 - Se o cabo de alimentação estiver danificado, deve ser substituído por um centro de assistência autorizado pela Qlima ou por um equipa igualmente qualificadas para evitar situações de perigo.
 - Devolva sempre o aparelho a um centro de assistência autorizado pela Qlima para análise ou reparação.
 - A reparação por pessoal sem qualificação pode provocar uma situação extremamente perigosa para o utilizador.
 - Não tente reparar sozinho o aparelho, caso contrário, a sua garantia poderá invalidar.
 - Mantenha o cabo de alimentação afastado de superfícies quentes.
 - Este aparelho não se destina a ser utilizado por pessoas (incluindo crianças) com capacidades físicas, sensoriais ou mentais reduzidas ou falta de experiência e conhecimento, a menos que sejam supervisionadas ou instruídas sobre a utilização do aparelho por uma pessoa responsável pela sua segurança.
 - As crianças devem ser supervisionadas para garantir que não brincam com o aparelho.
 - A ficha tem de estar sempre acessível.
 - Não coloque objetos nas aberturas do

- dispositivo.
- Não utilize este aquecedor nas imediações de uma banheira, um chuveiro ou uma piscina.
 - O dispositivo não se deve encontrar imediatamente abaixo de uma tomada.
 - Para evitar o sobreaquecimento, não cubra o dispositivo.

CUIDADO

- Desligue o aparelho e remova-o da alimentação imediatamente se produzir um cheiro esquisito ou um ruído anormal. Leve o aparelho a um centro de assistência autorizado Qlima.
- Desligue o aparelho e remova-o da alimentação de acordo com as instruções do utilizador antes de mover ou limpá-lo.
- Certifique-se de que o aparelho e o cabo de alimentação estão sempre fora do alcance de crianças/bebés (pelo menos, a um metro de distância).
- Não utilize o aparelho se não possuir a classe de proteção IPX4 (ver placa de tipo) em locais húmidos ou perto de água. Apenas aparelhos da classe IPX4 são adequados para estas circunstâncias.
- Não utilize o aparelho em locais onde o nível de humidade exceda os 95%.
- Não exponha o aparelho a calor ou frio extremos ou à luz do sol direta.
- Não utilize o aparelho no exterior.
- Nunca mova a incline o eletrodoméstico enquanto estiver em funcionamento.
- Não utilize extensões ou adaptadores para várias tomadas.
- Desligue sempre a ficha da tomada

- quando o dispositivo não estiver a ser utilizado.
- Este aquecedor está cheio com uma quantidade precisa de óleo especial. A abertura do aquecedor e as reparações devem ser feitas por um centro de assistência autorizado da Qlima. No caso de fuga de óleo, entre em contacto com o fabricante ou um centro de assistência autorizado.
 - Ao eliminar o fogão, cumpra as regras existentes sobre reciclagem de óleo.
 - Este aparelho pode ser utilizado por crianças com idade igual ou superior a 8 anos e pessoas com capacidades físicas, sensoriais ou mentais reduzidas ou falta de experiência e conhecimento se forem supervisionadas ou instruídas sobre a utilização do aparelho de forma segura e compreendendo os perigos envolvidos.
 - As crianças não devem brincar com o aparelho.
 - A limpeza e a manutenção do utilizador não devem ser feitas por crianças sem supervisão.

INSTALAÇÃO DO AQUECEDOR

1. Retire cuidadosamente o aquecedor da caixa e verifique o conteúdo.
Além do aquecedor, também é necessário ter:
— rodízios

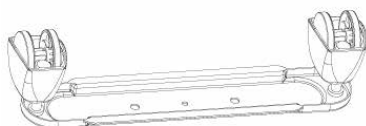

— porcas de orelhas



— suportes em forma de arco



— estas instruções de utilização

Guarde a caixa e os materiais da embalagem para armazenamento e/ou transporte.

2. Desembale os rodízios e os suportes em forma de arco da embalagem do produto.
3. Vire o radiador ao contrário numa superfície estável que não risque para evitar danos na pintura ou superfície do chão.
4. Instale os dois rodízios no radiador ao posicionar os suportes em forma de arco entre as aletas extremas em cada lado do radiador.
5. Aperte bem os dois rodízios no radiador ao aparafusar duas porcas de orelhas em cada né

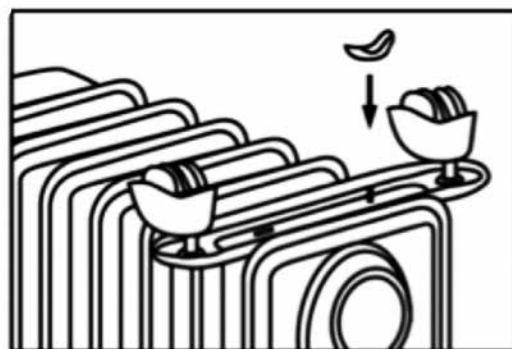
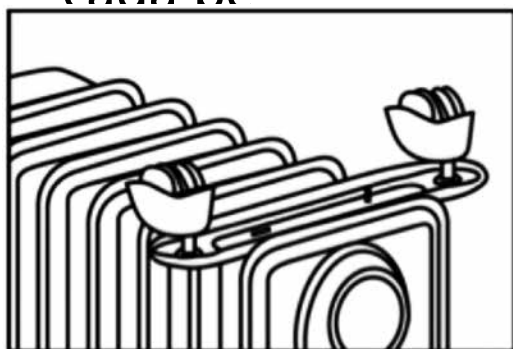

6. Coloque o radiador na vertical depois

de instalar os rodízios.

OPERAÇÃO



CUIDADO:

Utilize o radiador apenas na vertical com os rodízios fixados na parte inferior da unidade. Qualquer outra posição pode criar uma situação de perigo.

1. Insira a ficha na tomada.
2. Utilize o interruptor de alimentação **5** e prima o botão **2** para ligar o aquecedor.

O aquecedor começa a funcionar à potência máxima. O visor mostra **ll**. O aquecedor continua a operar à potência máxima até a alimentação ser desligada manualmente ou se a temperatura ambiente exceder os 30 °C.

3. Prima o botão **2** para ligar o aquecedor no modo de baixa potência. O visor mostra **l**. O aquecedor continua a operar a baixa potência até a alimentação ser desligada manualmente ou se a temperatura ambiente exceder os 30 °C.
4. Prima o botão **2** novamente para desligar o aquecedor.

DEFINIÇÃO DE TEMPERATURA

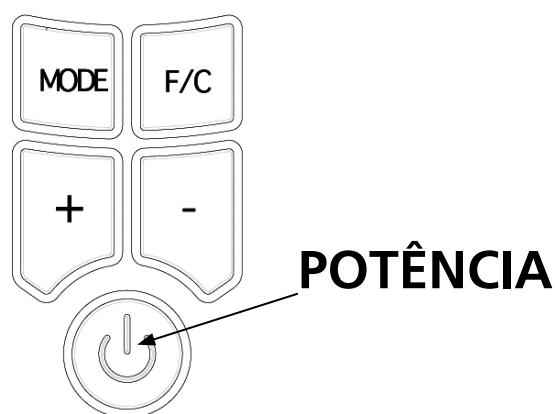

1. Prima o botão **Mode** até o ícone de temperatura ! piscar. A temperatura definida é apresentada e pode ser alterada enquanto o ícone de temperatura ! está a piscar.
2. Utilize o botão + e - para definir a temperatura pretendida, entre 13 e 30 °C.
3. O ícone de temperatura ! para de piscar e a temperatura ambiente atual é apresentada depois da temperatura pretendida ser definida.
4. Quando a temperatura ambiente exceder a temperatura definida por mais de 10 segundos, o aquecedor para de aquecer e o ícone de temperatura ! pisca.
5. Assim que a temperatura ambiente estiver 1 °C abaixo da temperatura definida, o aquecedor começa a aquecer novamente e o ícone de temperatura no visor para de piscar.

SOBREAQUECIMENTO

Este aparelho tem dois níveis de proteção contra sobreaquecimento:

1. Corte térmico automático

Desliga o aquecedor no caso de sobreaquecimento ou avaria e reinicia assim que a temperatura estiver a um nível normal

2. Fusível térmico

Caso o corte térmico automático não funcione, o aquecedor tem outro dispositivo de segurança. Isto é um interruptor sem reposição que exige que a unidade seja devolvida a um centro de assistência aprovado para substituição.

Se houver sobreaquecimento ou avarias regularmente, devolva o aquecedor a um centro de assistência aprovado para análise.

AJUSTE DO TEMPORIZADOR

DESLIGAMENTO AUTOMÁTICO



Certifique-se de que define a temperatura pretendida antes de ajustar o temporizador para que o aquecedor desligue à definição de temperatura pretendida.

Com a definição de desligamento automático, pode decidir as horas a que o aquecedor deve desligar automaticamente.

1. Prima o botão Mode até o ícone do temporizador piscar. O ícone de desligamento automático também é apresentado.
2. Utilize os botões + e - para definir o tempo de funcionamento do aquecedor entre 1 e 24 horas (a predefinição é 10 horas).
3. O aquecedor desliga automaticamente quando o temporizador definido terminar.



NOTA!

Quando a função de desligamento do temporizador e de temperatura pretendida tiverem sido ativadas, o aquecedor liga e desliga de acordo com a definição de temperatura e para assim que a definição de temporizador programada tiver sido alcançada.

LIGAÇÃO AUTOMÁTICA



Certifique-se de que define a temperatura pretendida antes de ajustar o temporizador para que o aquecedor desligue à definição de temperatura pretendida. Se a temperatura pretendida estiver definida, esta função anula a função do temporizador.

Com a definição de ligação automática, pode decidir as horas a que o aquecedor deve ligar automaticamente.

1. Continue a premir o botão **Mode** até o ícone do temporizador e o ícone de ligação automática serem apresentados.
2. Utilize os botões + e - para definir o tempo de início do aquecedor entre 1 e 24 horas (a predefinição é 1 hora).
3. O aquecedor liga automaticamente quando o tempo definido terminar.



NOTA!

Quando a função de ligação do temporizador e de temperatura pretendida tiverem sido ativadas, o aquecedor liga e desliga de acordo com a definição de temperatura assim que o aquecedor começar a funcionar.



Na função de ligação automática, o aquecedor liga depois de decorrido o tempo definido. Se não tiver sido selecionado um tempo de desligamento automático, é aplicado um temporizador predefinido de 10 horas à função.

FUNÇÃO FAHRENHEIT/CENTÍGRADOS

Este aquecedor tem a opção de ler a definição de temperatura em graus Fahrenheit ou centígrados. Prima o botão F/C para alternar entre Fahrenheit e Centígrados.

MANUTENÇÃO E ARMAZENAMENTO



Deixe o produto arrefecer completamente antes de o manusear ou limpar.

Certifique-se de que o produto está na posição desligada "O" e o cabo de alimentação está desligado da tomada elétrica antes de limpar o produto.

- Certifique-se sempre de que o compartimento do produto está intacto e completamente montado antes de cada utilização.
- Não toque nas superfícies quentes. Utilize sempre a pega do produto. Utilize luvas de proteção para evitar queimaduras graves ou outras lesões.
- Limpe a superfície exterior do produto com um pano macio e húmido.



CUIDADO:

Não permita a entrada de água ou outros líquidos no interior do produto pois pode causar um incêndio e/ou perigo elétrico.

- Não utilize produtos ou solventes abrasivos pois irá danificar o produto.
- Quando não estiver a ser utilizado, armazene o produto num local limpo e seco.

ESPECIFICAÇÕES TÉCNICAS

Modelo		EOR 1515 LCD
Capacidade máx. aquecimento	W	1500
Definições de aquecimento		3 (Auto = 600 W/900 W/1500 W)
Intervalo termostático	°C	13–30
Corrente	A	6,5
Rede elétrica	V/Hz/ Fase	220–240/50/1
Peso	kg	9
Dimensões (l x p x a)	mm	380x140x650
Tamanho da divisão	m ³	60
Proteção da unidade		IP20

DECLARAÇÃO DE CONFORMIDADE CE

O aparelho foi concebido, construído e distribuído em conformidade com os regulamentos de segurança das diretivas CE: O aparelho destina-se apenas para uso doméstico normal e para os fins descritos.

CONDIÇÕES DA GARANTIA

O aparelho é fornecido com uma garantia de 24 meses, a partir da data de compra.

Todos os defeitos de material e fabrico serão reparados ou substituídos gratuitamente dentro deste período. Aplicam-se as seguintes regras:

1. Recusamos expressamente todas as reclamações de danos adicionais, incluindo reclamações de danos colaterais.
2. A reparação ou substituição de componentes dentro do período de garantia não resultará numa extensão da garantia.
3. A garantia é anulada se tiver sido realizada alguma modificação, peças não originais instaladas ou reparações realizadas por terceiros.
4. Os componentes sujeitos a desgaste normal, como filtros, baterias, lâmpadas e elementos de aquecimento não são abrangidos pela garantia.
5. A garantia é válida apenas quando apresenta a fatura de compra original e datada e se não tiver sido realizada nenhuma modificação.
6. A garantia é inválida para danos causados por negligência ou por ações que se desviam daquelas contidas neste manual de instruções.
7. Os custos de transporte e os riscos envolvidos durante o transporte do aparelho ou componentes do aparelho devem ser sempre por conta do comprador.
8. Os danos causados pela não utilização de peças sobressalentes adequadas não são abrangidos pela garantia.

Para evitar gastos desnecessários, recomendamos que consulte sempre primeiro cuidadosamente as instruções de utilização. Leve o aparelho ao seu revendedor para realizar as reparações se estas instruções não fornecerem uma solução.



Os resíduos de produtos elétricos não devem ser eliminados com o lixo doméstico. Recicle caso seja possível. Verifique com a sua autoridade local ou revendedor para obter conselhos de reciclagem.

Spoštovana gospa, spoštovani gospod,

Čestitamo vam ob nakupu prenosnega hišnega grelca. Kupili ste kakovosten izdelek, ki vam bo služil mnoga leta. Seveda to velja samo, če boste izdelek uporabljali pravilno. Da bi zagotovili čim daljšo življenjsko dobo vašega grelca, najprej preberite navodila za uporabo

Vaš grelec ima 24-mesečno garancijo proizvajalca za vse okvare v materialih ali delu.

Želimo vam veliko toplih in udobnih dni z vašim novim grelcem.

S spoštovanjem,

PVG Holding b.v.
Oddelek za pomoč strankam

GLAVNI SESTAVNI DELI

① Kolesca (2)

Gumb za
② napajanje

Gumbi

③
Zaslon LCD

④
Napajalno
stikalo

⑤
Nadzorna
plošča

⑥
Sprednja
maska

⑦
Rebra
⑧ radiatorja

Predal za
⑨ kabel

Ročaj

⑩
Krilata
⑪ matica (2)

Lokasti
⑫ nosilci (2)

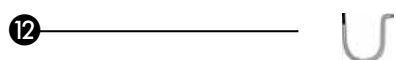
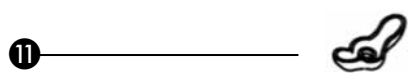
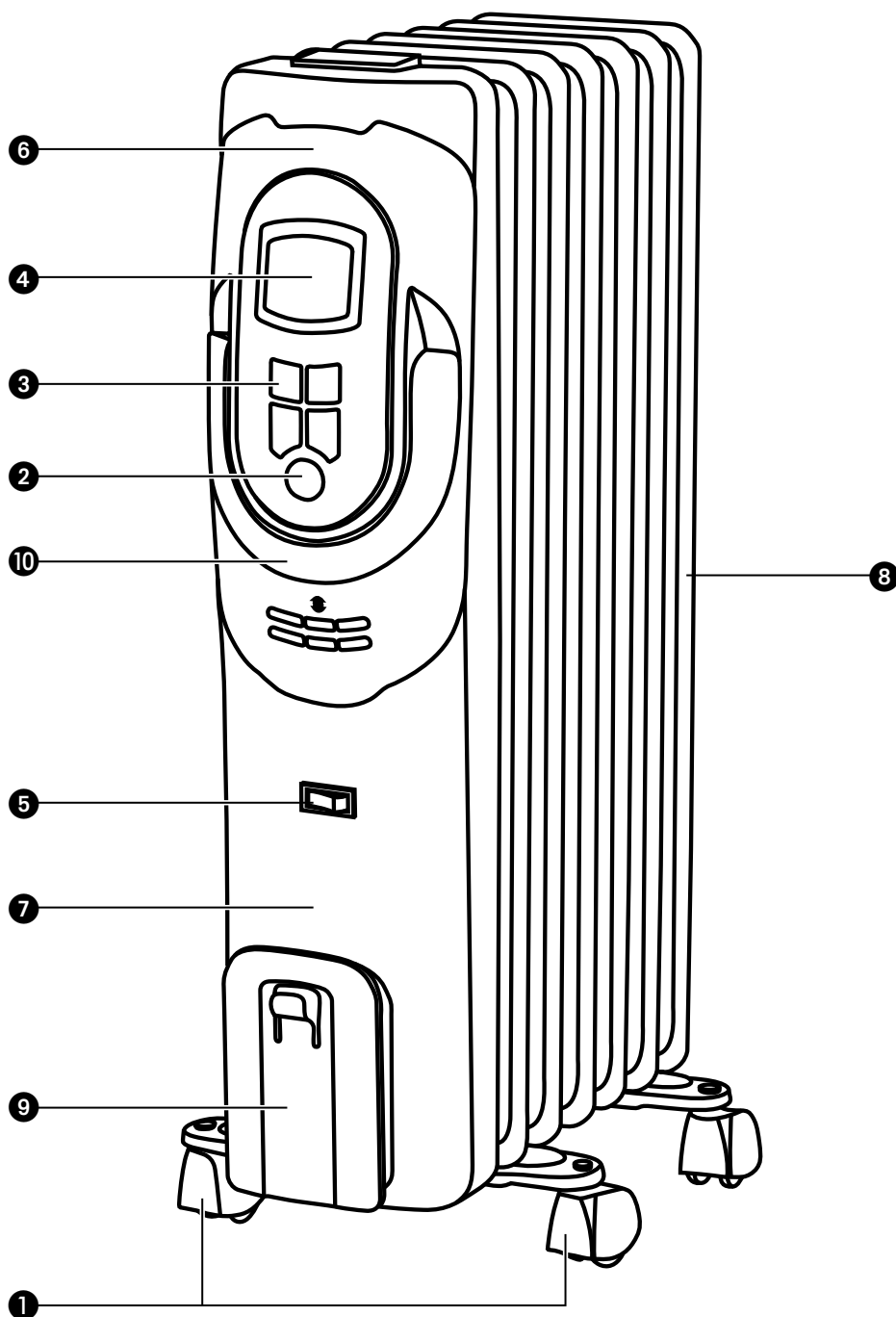

VARNOSTNA NAVODILA

Pred uporabo tega pripomočka pozorno preberite ta navodila in jih shranite za uporabo v prihodnosti. To napravo namestite samo, če je skladna s krajevnimi/ državnimi zakoni, uredbami in standardi. Ta izdelek je namenjen za uporabo kot prenosni grelec v stanovanjskih hišah in je primeren samo za uporabo v običajnih gospodinjskih pogojih, v notranjih prostorih, v dnevni sobi, kuhinji in garaži. Ta naprava je primerna izključno za ozemljene vtičnice – priključna napetost 220-240 V~ / 50 Hz.



SPLOŠNO

Po odstranitvi iz embalaže preverite, ali je naprava kakor koli poškodovana. Če ste v dvomih, naprave ne uporabljajte, temveč se obrnite na službo za pomoč strankam pri lokalnem trgovcu. Embalažni material (plastične vreče itd.) hranite proč od otrok, ker lahko povzročijo nevarne situacije za otroke.

NEVARNOST

- Naprave ne potopite v vodo in ne pustite, da bi nanjo kapljala voda.
- Naprave ne odpirajte, da preprečite električne udare.

OPOZORILO

- Namestitev mora biti v celoti skladna z lokalnimi predpisi, uredbami in

- standardi.
- Pred priključitvijo naprave preverite, ali napetost na tipski ploščici ustreza napetosti lokalnega omrežja.
 - Naprava je primerna za omrežne napetosti od 220 do 240 V.
 - Če je omrežni električni kabel poškodovan, ga mora popraviti servisni center, ki ga pooblasti družba Qlima, ali podobno usposobljene osebe, da se prepreči tveganje.
 - Napravo vedno pošljite na pregled ali popravilo v servisni center, ki ga pooblasti družba Qlima.
 - Če napravo popravljajo neusposobljeni ljudje, se lahko uporabnika izpostavi izjemno nevarnim razmeram.
 - Naprave ne poskušajte popravljati sami, drugače garancija preneha veljati.
 - Omrežnega električnega kabla ne približujte vročim površinam.
 - Ta naprava ni namenjena, da bi jo uporabljale osebe (vključno z otroci) z zmanjšanimi fizičnimi, čutnimi ali duševnimi sposobnostmi ali osebe s pomanjkanjem izkušenj in znanja, razen če se jih nadzira ali so prejele navodila glede uporabe naprave od osebe, ki je odgovorna za njihovo varnost.
 - Otroke je treba nadzorovati za zagotovilo, da se ne bodo igrali z napravo.
 - Vtič mora biti vedno dostopen.
 - V odprtine naprave ne vstavljajte predmetov.
 - Te naprave ne uporabljajte v neposredni bližini kadi, prhe ali bazena.

- Naprava ne sme biti neposredno pod vtičnico.
- Naprave ne prekrivajte, da preprečite pregrevanje.

SVARILO

- Če se začne iz naprave širiti čuden vonj ali neobičajen zvok, jo takoj izklopite in odklopite iz električnega omrežja. Napravo odnesite v pooblaščen servisni center Qlima.
- Preden napravo premestite ali očistite, jo izklopite in odklopite iz omrežja v skladu z navodili za uporabo.
- Poskrbite, da bosta naprava in električni omrežni kabel vedno izven dosega dojenčkov (vsaj en meter proč).
- Naprave ne uporabljajte na vlažnih mestih ali v bližini vode, če ni v razredu zaščite IPX4 (glejte tipsko ploščico). Za uporabo v takih okoliščinah so primerne samo naprave v razredu zaščite IPX4.
- Naprave ne uporabljajte na mestih, kjer vlažnost presega 95 %.
- Naprave ne izpostavljajte izjemni vročini ali mrazu ali neposredni sončni svetlobi.
- Naprave ne uporabljajte na prostem.
- Kadar naprava deluje, je nikoli ne nagibajte.
- Ne uporabljajte kabelskih podaljškov ali adapterjev z več vtičnicami.
- Kadar naprava ni v uporabi, vedno odstranite vtič iz vtičnice.
- Ta grelnik je napolnjen z ustrezno količino posebnega olja. Odpiranje in popravila grelnika lahko izvajajo samo v servisnem centru, ki ga pooblasti družba Qlima. Če pride do puščanja olja, stopite

v stik s proizvajalcem ali pooblaščenim servisnim centrom.

- Kadar pečico odvržete, upoštevajte obstoječa pravila recikliranja olja.
- To napravo lahko uporabljajo otroci, ki so stari 8 let ali več in osebe z omejenimi fizičnimi, čutnimi ali duševnimi sposobnostmi, ali pomanjkanjem izkušenj in znanja, če so pod nadzorom ali so prejeli navodila za uporabo naprave na varen način ter razumejo tveganja, ki so prisotna.
- S to napravo se otroci ne smejo igrati.
- Čiščenje in uporabniško vzdrževanje lahko izvajajo samo otroci, ki se jih nadzoruje.

NAMESTITEV GRELNIKA

1. Grelnik previdno odstranite iz škatle in pregledajte vsebino.

Poleg grelnika morajo biti vključeni tudi:

- kolesca

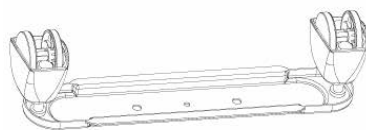

- krilate matice



- lokasti nosilci



- ta navodila za uporabo

- Škatlo in embalažni material shranite za ponovno shranjevanje in/ali prevažanje naprave.
2. Iz embalaže izdelka vzemite kolesca in lokaste nosilce.
 3. Radiator obrnite na glavo in položite na stabilno površino, ki ni groba, da preprečite poškodbe barvnega premaza ali lesenih tal.
 4. Na radiator namestite kolesca, tako da najprej med najbolj zunanja rebra na vsaki strani radiatorja namestite lokaste nosilce.
 5. Obe kolesci dobro pritrdite na radiator tako, da na vsako nogo privijete obe krilati matici

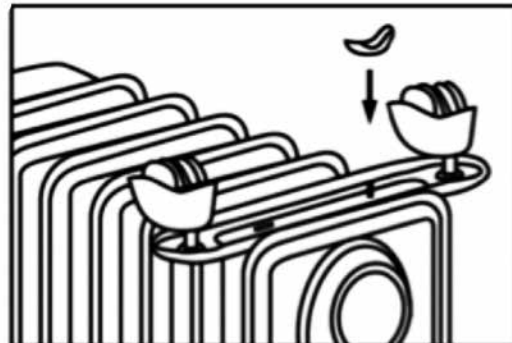
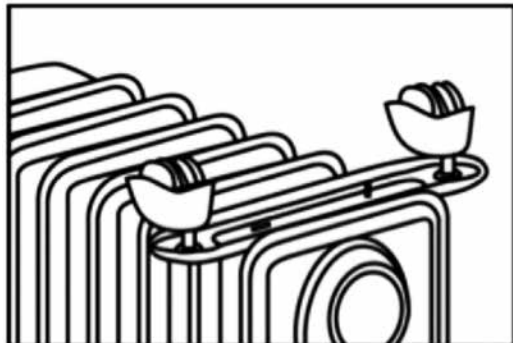

6. Ko namestite oba sklopa kolesc, obrnite radiator v pokončni položaj.

DELOVANJE



SVARILO:

Radiator uporabljajte samo v pokončnem položaju in s priključenimi sklopi kolesc na dnu enote, vsak drug položaj pa predstavlja nevarne razmere.

1. Vtič vstavite v električno vtičnico.
2. Za vklop grelca vklopite napajalno stikalo ⑤ nato pa pritisnite gumb ⏻ ②.

Grelec začne delovati z največjo močjo. Na zaslonu je prikazano ∞. Grelec deluje s polno močjo, dokler se napajanja ne izklopi ročno ali če temperatura prostora presega 30 °C.
3. Za preklop grelca v način majhne moči, pritisnite gumb ⏻ ②. Na zaslonu se prikaže ∩. Grelec bo deloval v načinu majhne moči, dokler se napajanja ne izklopi ročno, ali če temperatura prostora presega 30 °C.
4. Če želite grelnik izklopiti, še enkrat pritisnite gumb ⏻ ②.

NASTAVLJANJE TEMPERATURE

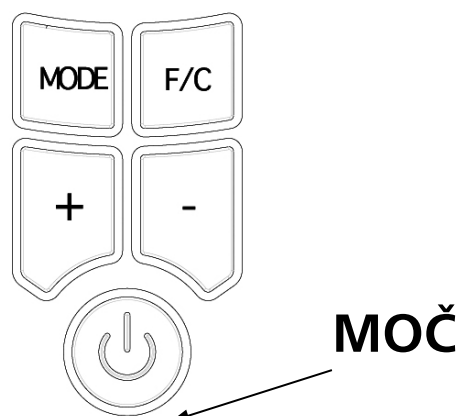

1. Gumb **Mode** pritiskajte, dokler ne začne utripati ikona za temperaturo ∩. Prikaže se nastavljena temperatura, ki se jo

lahko spreminja, ker ikona temperature ↓ utripa.

2. Temperaturo lahko z gumboma + in - nastavite na želeno v razponu od 13 do 30 °C.
3. Ko nastavite želeno temperaturo, ikona temperature ↓ preneha utripati in se prikaže trenutna temperatura prostora.
4. Kadar temperatura prostora za več kot 10 sekund presega nastavljen temperaturo, grelec preneha greti, ikona temperature ↓ pa utripa.
5. Ko se temperatura prostora spusti pod nastavljen temperaturo za 1 °C, začne grelec znova greti, ikona temperature na zaslonu pa preneha utripati.

ZAŠČITA PRED PREGREVANJEM

Naprava ima dve stopnji zaščite pred pregrevanjem:

1. Samodejni toplotni odklop

Grelnik se v primeru pregrevanja ali okvare izklopi in se ponastavi, ko se temperatura zniža na običajno.

2. Toplotna varovalka

Če se samodejni toplotni odklop ne sproži, ima grelnik še eno varnostno napravo. To je stikalo, ki ga ni mogoče ponastaviti, v primeru njegovega odziva pa bo treba napravo vrniti v pooblaščen servis za zamenjavo.

Če se pregrevanje ali okvare pojavljajo redno, vrnite grelnik v pooblaščen servis, kjer ga bodo pregledali.

NASTAVITEV ČASOVNIKA

SAMODEJNI IZKLOP



Poskrbite, da boste pred nastavljanjem časovnika nastavili želeno temperaturo, tako da se bo grelnik izklopil, ko doseže nastavljeno želeno temperaturo.

Z nastavitvijo časovnika samodejnega IZKLOPA lahko določite čas, ko naj se grelnik izklopi samodejno.

1. Gumb za način pritiskajte, dokler ne začne utripati ikona časovnika. Prikaže se tudi ikona samodejnega izklopa.
2. Z gumboma »+« in »-« nastavite čas delovanja grelnika med 1 in 24 ur (privzeta nastavitev je 10 ur).
3. Ko se čas na časovniku nastavljeni izteče, se grelnik samodejno izklopi.



OPOMBA!

Če sta hkrati aktivirani funkcija zelene temperature in funkcija časovnika za izklop, se bo grelnik vklapljal in izklapljal skladno z nastavitvijo temperature in bo prenehal delovati, ko se doseže nastavitev, programirano na časovniku.

SAMODEJNI VKLOP



Poskrbite, da boste pred nastavljanjem časovnika nastavili želeno temperaturo, tako da se bo grelnik izklopil, ko doseže nastavljeno želeno temperaturo. Če je zelena temperatura nastavljena, ta funkcija preglasi funkcijo časovnika.

S časovnikom samodejnega VKLOPA lahko določite čas, ko naj se grelnik samodejno vklopi.

1. Na gumb **Način** pritiskajte, dokler se ne prikaže ikona samodejnega VKLOPA.
2. Z gumboma + in - nastavite čas vklopa gorilnika med 1 in 24 urami (privzeta nastavitvev je 1 ura).
3. Ko nastavljeni čas poteče, se grelnik vklopi samodejno.



OPOMBA!

Če sta hkrati aktivirani funkcija zelene temperature in funkcija časovnika za vklop, se bo grelnik vklapljal in izklapljal skladno z nastavitvijo temperature, ko bo začel grelnik delovati.



Pri uporabi funkcije samodejnega vklopa se bo grelnik vklopil, ko preteče nastavljeni čas. Če ni nastavljenega časa samodejnega izklopa, bo za funkcijo uporabljena privzeta nastavitve časovnika, ki je 10 ur.

FUNKCIJA FAHRENHEIT/CELZIJ

Ta grelnik ima možnost prikaza nastavitve temperature v Fahrenheitovih ali Celzijevih enotah. Med prikazom temperature v enotah Fahrenheita ali Celzija preklapljate s pritiskanjem gumba F/C.

VZDRŽEVANJE IN SHRANJEVANJE



Pred delom ali čiščenjem izdelka počakajte, da se ta popolnoma ohladi.

Pred čiščenjem izdelka poskrbite, da bo električno stikalo v IZKLOPLJENEM položaju »O« in bo električni kabel odklopljen iz električne vtičnice.

- Pred vsako uporabo preverite, ali je ohišje neokrnjeno in v celoti sestavljeno.
- Ne dotikajte se vročih površin. Vedno uporabljajte ročico izdelka. Preprečite resne opekline ali druge osebne poškodbe in uporabite zaščitne rokavice.
- Zunanjo površino izdelka očistite, tako da jo obrišete z mehko, vlažno krpo.

**SVARILO:**

Ne dovolite, da bi v notranjost izdelka prišla voda ali druge tekočine, ker to lahko povzroči tveganje za požar in/ali električne nevarnosti.

- Ne uporabljajte razjedljivih čistil ali topil, ker poškodujejo izdelek.
- Kadar izdelek ni v uporabi, ga shranjujte na čistem, suhem mestu.

TEHNIČNI PODATKI

Model		EOR 1515 LCD
Maks. kapaciteta ogrevanja	W	1500
Nastavitve gretja		3 (Auto = 600 W / 900 W / 1500 W)
Razpon termostata	°C	13 - 30
Tok	A	6,5
Omrežno napajanje	V / Hz / PH	220-240 / 50 / 1
Teža	kg	9
Mere (š x g x v)	mm	380x140x650
Velikost prostora	m ³	60
Zaščita enote		IP20

ES IZJAVA O SKLADNOSTI

Naprava je bila zasnovana, oblikovana in

distribuirana v skladu z varnostnimi predpisi direktiv ES.

Naprava je namenjena samo za uporabo v običajnem gospodinjskem okolju in za opisane namene.

POGOJI ZA GARANCIJO

Aparat je dobavljen s 24-mesečno garancijo, ki začne veljati na dan nakupa.

Vse okvare v materialu in delovanju bodo poplačane ali zamenjane brezplačno v tem obdobju. Veljajo naslednja pravila:

1. Izrecno zavračamo vse ostale zahteve po vračilih, kar vključuje zahteve zaradi postranske škode.
2. Popravila ali zamenjave komponent v času veljavnosti garancije ne podaljšajo trajanja garancijskega obdobja.
3. Garancija postane neveljavna, če se izvede kakršne koli spremembe, uporabi neoriginalne dele ali če popravila izvaja tretje stranke.
4. Komponente, ki so izpostavljene običajni obrabi, kot so filtri, baterije, luči in grelni elementi, niso zajeti v garancijo.
5. Garancija velja samo, če predstavite originalni, datirani račun o nakupu in če naprave ne spremenite na noben način.
6. Garancija ne velja za poškodbe, do katerih pride zaradi zanemarjanja ali dejanj, ki odstopajo od tistih, navedenih v tej knjižici.
7. Stroški transporta in tveganja, ki se pojavijo med transportom naprave ali komponent naprave, gredo vedno na strošek kupca.

8. Poškodbe, ki jih povzroči uporaba neoriginalnih rezervnih delov, niso zajete v garancijo.

Za preprečitev nepotrebnih stroškov priporočamo, da si vedno najprej pozorno preberete navodila za uporabo. Če ta navodila ne zagotovijo rešitve, napravo odnesite k svojemu trgovcu na popravilo.



Odpadnih električnih izdelkov ne smete zavržiti med običajne gospodinjske odpadke. Kjer je možno, izvajajte recikliranje. Za nasvet glede recikliranja vprašajte pri lokalni oblasti ali trgovcu.

Information requirement for the electric local space heaters					
Model identifier(s): EOR 1515 LCD					
Item	Symbol	Value	Unit	Item	Unit
Heat output			Type of heat input, for electric storage local space heaters only (select one)		
Nominal heat output	P _{nom}	1,50	kW	manual heat charge control, with integrated thermostat	No
Minimum heat output (indicative)	P _{min}	0,60	kW	manual heat charge control with room and/or outdoor temperature feedback	No
Maximum continuous heat output	P _{max,c}	1,50	kW	electronic heat charge control with room and/or outdoor temperature feedback	No
Auxiliary electricity consumption			fan assisted heat output		
At nominal heat output			Type of heat output/room temperature control (select one)		
At minimum heat output	el _{min}	0,589	kW	single stage heat output and no room temperature control	No
In standby mode	el _{SB}	0,002	kW	Two or more manual stages, no room temperature control	No
				with mechanic thermostat room temperature control	No
Seasonal space heating energy efficiency	η_s	36,6%		with electronic room temperature control	Yes
				electronic room temperature control plus day timer	No
				electronic room temperature control plus week timer	No
			Other control options (multiple selections possible)		
				room temperature control, with presence detection	No
				room temperature control, with open window detection	No
				with distance control option	No
				with adaptive start control	No
				with working time limitation	No
				with black bulb sensor	No
Contact details	PVG Holding BV, P.O. Box 96, 5340 AB OSS, Kanaalstraat 12c, 5347 KM OSS, THE NETHERLANDS				

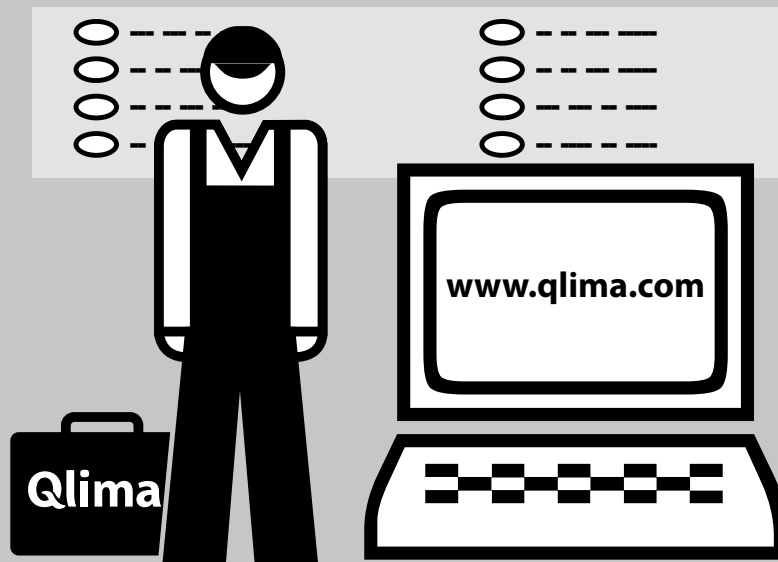

Distributed in Europe by PVG Holding B.V.

- Ⓧ Benötigen Sie weitere Informationen oder treten Probleme auf, besuchen Sie bitte unsere Website www.qlima.com, oder setzen Sie sich mit unserem Kundendienst in Verbindung (Telefonnummer auf www.qlima.com).
- Ⓧ For alle yderligere oplysninger eller ved eventuelle problemer med apparatet henvises til www.qlima.com eller det lokale Kundecenter (telefonnumre findes i www.qlima.com).
- Ⓧ Si necesita información o si tiene algún problema, visite nuestra página Web www.qlima.com, o póngase en contacto con el servicio cliente (hallará el número de teléfono en www.qlima.com).
- Ⓧ Si vous souhaitez obtenir des informations supplémentaires ou si vous rencontrez un problème, rendez-vous sur notre site Web (www.qlima.com) ou contactez notre service client (vous trouverez l'adresse et numéro de téléphone sur www.qlima.com).
- Ⓧ Jos haluat huoltoapua, lisätietoja tai laitteen kanssa tulee ongelmia, tutustu verkkosivustoon osoitteessa www.qlima.com tai kysy neuvoa PVG kuluttajapalvelukeskuksesta (www.qlima.com).
- Ⓧ If you need information or if you have a problem, please visit the our website (www.qlima.com) or contact our sales support (you find its phone number on www.qlima.com)
- Ⓧ Per informazioni e in caso di problemi, visitate il sito Web www.qlima.com oppure contattate il Centro Assistenza Clienti (per conoscere il numero di telefono, consultate www.qlima.com).
- Ⓧ Hvis du trenger informasjon, eller hvis du har et problem med produktet, kan du gå til nettsidene www.qlima.com. Alternativt kan du kontakte med PVG' forbrukertjeneste (telefonnummeret i www.qlima.com).
- Ⓧ Als u informatie nodig hebt of als u een probleem hebt, bezoek dan de onze website (www.qlima.com) of neem contact op met de afdeling sales support (adres en telefoon op www.qlima.com).
- Ⓧ Se necessitar de informações ou se tiver problemas, visite o Web site www.qlima.com ou contacte o Centro de Assistência (número de telefone o www.qlima.com)
- Ⓧ W przypadku problemów i w celu uzyskania szczegółowych informacji odwiedź stronę internetową Qlima dostępną pod adresem www.qlima.com lub skontaktuj się z Centrum kontaktów Qlima (www.qlima.com)
- Ⓧ Om du behöver service eller information eller har problem med apparaten kan du besöka www.qlima.com eller kontakta Qlima kundtjänst (du hittar telefonnumret på www.qlima.com).
- Ⓧ Če želite dodatne informacije, obiščite spletno mesto podjetja na naslovu www.qlima.com ali pokličite na telefonsko (www.qlima.com).
- Ⓧ Daha fazla bilgiye ihtiyaç duyarsanız veya bir sorunla karşılaşırsanız, www.qlima.com adresindeki Qlima Internet sitesini ziyaret edin veya ülkenizde bulunan Qlima müşteri merkeziyle iletişim kurun (telefon numarasını: www.qlima.com).